



THE POP ART EXHIBITION

DATE

9 - 10 - 11 Octobre
2026

LIEU

Expo Fiera Milano
Via Keplero 12
20016 Pero (MI).

Lorsque Roy Lichtenstein et Andy Warhol ont élevé les objets du quotidien et les icônes populaires au rang de symboles absolus, la frontière entre les Beaux-Arts et la Culture Pop s'est définitivement dissoute.

THE POP ART EXHIBITION est née pour célébrer cet héritage à travers une révolution du regard, qui trouve beauté et profondeur dans les images les plus familières. L'exposition explore l'univers Pop sous toutes ses formes, y compris les prestigieux domaines du design d'ameublement, des arts graphiques et de l'illustration contemporaine. Sous la direction artistique d'Elena Ferrari, l'événement transforme les espaces de l'UNA Hotels Expo Fiera Milano en un laboratoire de contamination créative, où la leçon des grands maîtres dialogue avec la vitalité des talents émergents.

L'invitation est lancée aux **artistes, designers, sculpteurs et créateurs digitale** appelés à réinterpréter l'imaginaire collectif à travers des œuvres qui fusionnent l'iconographie classique avec la synthèse visuelle moderne. Chaque participant est libre d'explorer des thèmes allant de la fantaisie au cartoon, du manga aux références publicitaires, des icônes du cinéma aux chefs-d'œuvre de l'histoire de l'art, et bien sûr, la réinterprétation des Super Héros. Il est essentiel que les œuvres reflètent la capacité du Pop Art à meubler la pensée, transformant des icônes familières en pièces uniques d'art contemporain et de design. La participation est ouverte aux œuvres utilisant différents médias, de la matière physique à la projection numérique, à condition qu'elles soient capables de dénaturer l'essence des personnages traditionnels pour leur restituer une force visuelle nouvelle et extraordinaire.

Un élément fondamental de cette exposition est la volonté de cristalliser dans le temps la valeur de ses participants. Pour historiciser officiellement l'événement et le parcours créatif des artistes qui en feront partie, un prestigieux **Catalogue Officiel** sera réalisé. Cette publication éditoriale ne sera pas seulement un témoignage documentaire, mais un véritable objet de design destiné à consacrer le poids des auteurs dans le paysage de l'art contemporain. Le catalogue permettra de conserver la mémoire de cette rencontre entre générations et techniques différentes, offrant une vitrine autoritaire et durable pour chaque talent sélectionné, devenant lui-même une pièce de collection.

L'événement vise à relancer le marché artistique italien en mettant en valeur les meilleurs talents capables d'allier le récit par l'image à la fonctionnalité esthétique. Participer à THE POP ART EXHIBITION signifie faire partie d'un voyage unique à travers l'histoire de la culture visuelle, célébrant la capacité créative de transformer le monde qui nous entoure en une expérience esthétique sans frontières. **Les artistes auront l'opportunité de présenter leur vision dans un contexte international, contribuant ainsi à consacrer la beauté de l'art contemporain.**



L'EXPOSITION COMPREND

- Exposition du 9 au 11 octobre 2026 à Expo Fiera Milano – Via Keplero 12 – 20016 Pero (MI);
- Vendredi 9 octobre: ouverture en avant-première réservée exclusivement aux invités;
- Samedi 10 et dimanche 11 octobre: ouverture au public (entrée libre) à partir de 10h00. Des ateliers, des peintures en direct et des activités de divertissement seront proposés pendant le week-end;
- Vernissage samedi 10 octobre à 17h00 à l'UNA Hotels Expo Fiera Milano, avec la participation de professionnels du secteur, de représentants d'entreprises, et de représentants institutionnels;
- Coupe de bienvenue pour deux personnes. Pour les invités supplémentaires ou accompagnateurs, ou pour le public ne participant pas à l'exposition, la contribution est de 10€;
- Catalogue officiel de l'événement;
- Attestation de participation numérique;
- Promotion Web & Social: activités de diffusion et présence constante sur le site web officiel et les canaux sociaux de PassepARTout;
- Social Media Kit : matériel graphique et kit numérique personnalisé pour la promotion de l'artiste;
- Diffusion et publication des invitations et affiches sur la page Instagram et Facebook officielles de PassepARTout;
- Service client et assistance aux ventes;
- Personnel multilingue;
- Service de presse;
- Galerie photo de l'exposition;
- Service de sécurité 24h/24, 7/7;
- Montage et démontage.

MODALITÉS

- Tout le monde peut participer à l'événement sans distinction d'identité de genre, d'âge ou de nationalité.
- Les œuvres avec du verre ou des matériaux de nature fragile ne sont pas autorisées.
- Les œuvres contenant des images obscènes ou qui peuvent être considérées comme offensantes pour la dignité humaine de quelque manière ne seront pas admises.
- Pour les mineurs, l'autorisation d'un parent ou d'un tuteur sera requise.

Les artistes peuvent participer avec une ou plusieurs œuvres. Toutes les œuvres doivent être équipées d'une seule attache centrale triangulaire, correctement fixée avec des clous ou des vis.

Les œuvres présentées ne doivent pas être soumises à des clauses d'exclusivité de la part de l'artiste ou de tiers ayant droit, afin de garantir à l'organisation une pleine utilisation des œuvres, limitée aux seules fins d'exposition, de promotion et de documentation de l'exposition.

En soumettant leurs œuvres, **les auteurs autorisent expressément l'organisation à diffuser les images de celles-ci pendant l'exposition**, lors des événements connexes, et par le biais de canaux de communication imprimés et numériques, à des fins exclusivement liées à la promotion de l'événement et des activités de l'organisation.

Les œuvres ne doivent pas nécessairement être inédites. **Les auteurs restent responsables du contenu des œuvres présentées, garantissant le respect de la législation en vigueur en matière de droit d'auteur, de propriété intellectuelle et de protection de la vie privée**, tant italienne qu'internationale. L'artiste assume l'entière responsabilité en cas de litige découlant de l'utilisation dans l'œuvre de logos ou de marques protégées par des droits de tiers et dégage l'Organisation de toute conséquence y afférente.

En cas de force majeure, l'organisateur se réserve le droit de reporter l'exposition, d'en modifier les modalités ou les horaires, de limiter l'accès du public, d'en anticiper la fermeture ou d'annuler l'événement. Les inscriptions et les paiements effectués par les artistes resteront valides et confirmés pour la première date de reprogrammation disponible, sans droit à remboursement ou indemnisation.



MODALITÉS ET DÉLAIS D'INSCRIPTION

Les artistes intéressés peuvent participer à l'exposition jusqu'à épuisement des places, et au plus tard le **27 septembre**. La **date limite de livraison des œuvres est fixée au plus tard le 4 octobre 2026** à PassepARTout Associazione Artistico Culturale c/o UNA Hotels Expo Fiera – Via Keplero 12 – 20016 Pero (MI).

THÈME

L'exposition explore la **transformation de l'imaginaire pop dans la contemporanéité**, du langage iconographique de la culture de masse du XXe siècle (*bande dessinée, publicité, icônes cinématographiques*) à ses déclinaisons numériques, sérielles (*comics, mangas, romans graphiques, illustration*) et hybrides.

Catégories acceptées:

PEINTURE, GRAPHISME ET ILLUSTRATION

(huile, tempera, acrylique, collage, technique mixte, polymatériau, etc.)

Dimensions maximales: 100x100 cm (cadre ou baguettes compris)

ART NUMÉRIQUE - ART VIDÉO

(durée maximale de la vidéo: 58 secondes)

PHOTOGRAPHIE

Dimensions maximales: 100x100 cm (cadre ou baguettes compris)

SCULPTURE

(de petites dimensions en bois, terre cuite, plâtre, bronze, résine, etc.)

OBJETS, ÉCLAIRAGE ET ACCESSOIRES D'AMEUBLEMENT

Procédure personnalisée à convenir avec la direction artistique après sélection.



Exposition EN VRAI

Oui, je souhaite participer avec N. 1 œuvre en payant les frais de €150 (2 pages du catalogue incluses)

Oui, je souhaite participer avec N. 2 œuvres en payant les frais de €249 (2 pages du catalogue incluses)

Oui, je souhaite participer avec N. 3 œuvres en payant les frais de €299 (2 pages du catalogue incluses)

Oui, je souhaite participer avec N. 4 œuvres en payant les frais de €349 (2 pages du catalogue incluses)

Oui, je souhaite participer avec N. 5 œuvres en payant les frais de €399 (2 catalogues pages included)

Oui, je souhaite participer avec _____ œuvres en payant la somme de €249 + €50 par œuvre supplémentaire = € _____ (2 catalogues pages included)

Exposition vidéo

La vidéo-exposition prévoit la réalisation, par l'organisation, d'une **vidéo dédiée à l'œuvre**, dans laquelle seront présentées l'**image complète** ainsi que certains détails significatifs, accompagnés des **principales informations techniques** relatives au travail (titre, technique, dimensions, année de réalisation, etc.).

Yes, I would like to participate with N. 2 works by paying the fee of € 80 (2 catalogues pages included)

Yes, I would like to participate with N. 4 works **with a 6% discount** = ~~€160~~ €150 (2 catalogues pages included)

Yes, I would like to participate with N. 6 works **with a 8% discount** = ~~€240~~ €220 (2 catalogues pages included)

Yes, I would like to participate with N. 8 works **with a 15% discount** = ~~€320~~ €270 (2 catalogues pages included)

Yes, I would like to participate with N. 10 works **with 25% discount** = ~~€400~~ €300 (2 catalogues pages included)

En présentant les œuvres

Titre	Technique	Mes. cm (lxh)	Année
Titre	Technique	Mes. cm (lxh)	Année
Titre	Technique	Mes. cm (lxh)	Année
Titre	Technique	Mes. cm (lxh)	Année
Titre	Technique	Mes. cm (lxh)	Année
Titre	Technique	Mes. cm (lxh)	Année
Titre	Technique	Mes. cm (lxh)	Année
Titre	Technique	Mes. cm (lxh)	Année
Titre	Technique	Mes. cm (lxh)	Année
Titre	Technique	Mes. cm (lxh)	Année
Titre	Technique	Mes. cm (lxh)	Année

!! ATTENTION

Veuillez indiquer comme première œuvre de la liste celle que vous souhaitez faire figurer au catalogue.

Pour chaque œuvre présentée, l'artiste enverra à info@passepartoutgallery.com:

1. Une **image adéquate** pour la publication numérique au format JPG, 150 dpi, 2 Mb max, nommée avec le nom et prénom de l'artiste, le titre de l'œuvre, la date, la technique, les dimensions (largeur x hauteur);
2. Joindra au même courriel la **biographie/déclaration d'intention artistique**, la **preuve de paiement** et le présent **formulaire d'inscription**, dûment rempli et signé.

Catalogue Officiel

Les artistes auront l'opportunité d'être présentés dans le **Catalogue Officiel de l'Exposition**, réalisé à la fois en **version imprimée** avec papier de qualité et couverture soft touch, et en **version numérique**, offrant une plus grande accessibilité et une diffusion auprès d'un public plus large.

Pour chaque artiste, la publication s'étendra sur **deux pages** et comprendra une **biographie ou une déclaration d'intention artistique** en italien et en anglais, accompagnée de contenus descriptifs et de **l'image d'une œuvre choisie** avec ses détails techniques, contribuant ainsi à historiciser le parcours artistique dans le contexte d'expositions d'art d'intérêt culturel.

La **version imprimée** du volume sera **disponible uniquement sur demande**, au prix de 25€ par exemplaire. Les **exemplaires peuvent être récupérés sur place ou envoyés aux frais suivants**: 7 € (Italie) / 15 € (étranger).

*N.B.

La **biographie/la déclaration d'intention artistique** doit comporter entre **700 et 900 caractères** (espaces compris) et être **rédigée à la troisième personne, en italien et en anglais**. Si nécessaire, il est possible de demander la révision et/ou la traduction de la biographie (voir la liste des **SERVICES EXTRA**).

Extra Services

Catalogue officiel imprimé moyennant le paiement de **€25 par exemplaire (uniquement sur demande)**

Oui, je souhaite acheter N° _____ exemplaires à 25 €, en versant la somme de €

Envoi du catalogue imprimé au domicile: **€7 (Italie) / €15 (étranger)**

Catalogue numérique consultable gratuitement sur le site www.passepartout-unconventional-gallery.com

Pages supplémentaires dans le catalogue (achetables uniquement par paires): **€50 pour 2 pages**

Oui, je souhaite acheter _____ paires de pages à 50 € chacune, en versant la somme de €

Couverture personnalisée du Catalogue Officiel **€350**

Une couverture personnalisée du catalogue est disponible. La mise en page sera réalisée par nos graphistes, en accord avec la direction artistique.

Reformulation biographique et/ou traduction linguistique **€50**

Reformulation de la biographie fournie par l'artiste. Le texte sera rédigé en italien et également traduit en anglais.

Essai Critique **€300**

Sur demande, il est possible d'obtenir une critique professionnelle concernant la poétique et l'œuvre de l'artiste.

Une page d'environ 3 500 caractères (espaces compris) est prévue. L'essai critique sera rédigé en italien et également traduit en anglais.



LIVRAISON DES ŒUVRES

Les œuvres devront être livrées entre le **4 octobre 2026** à PassepARTout Associazione Artistico Culturale c/o UNA Hotels Expo Fiera - Via Keplero 12, 20016 Pero (MI).

Les œuvres doivent obligatoirement être équipées d'un seul crochet triangulaire positionné sur la partie centrale supérieure de l'œuvre (voir le tutoriel illustratif ci-dessous); elles n'ont pas nécessairement besoin d'être encadrées ou montées sur un support métallique. Nous recommandons de les emballer avec des matériaux réutilisables pour l'expédition de retour, aux frais du participant.

Les frais de transport pour la livraison et le retour des œuvres sont à la charge de l'artiste. L'Organisation ne sera pas tenue responsable du vol ou des dommages subis par les œuvres lors du transport et de l'exposition.





RETOUR

À la fin de l'exposition, les œuvres seront remises à Mail Boxes Etc. à Arese, qui les emballera correctement et contactera l'artiste pour leur retour. Il sera également possible de les récupérer en personne, sur rendez-vous préalable avec la Direction de PassepARTout.

IMPORTANT!

1. Les œuvres non récupérées dans les 10 jours suivant la fin de l'exposition seront considérées comme des dons à l'Association.
2. Les œuvres peuvent être désignées à la vente. Le prix de vente sera convenu directement avec l'artiste.
3. **Les œuvres non équipées d'attaches, conformément au règlement, ne seront pas exposées.** Si l'Association devait intervenir sur les œuvres pour fixer des accroches ou pour tout autre besoin dû au non-respect de l'artiste, **une contribution de 10 €** sera demandée pour chaque accroche posée.

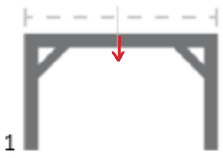
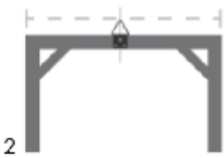
TUTORIEL ILLUSTRATIF POUR L'APPLICATION D'ATTACHE

Matériel requis			
Instructions	 1	 2	 3
	Trouver le centre	Positionner l'attache	Fixer avec des clous ou des vis

FORMULAIRE D'ADHÉSION

Prénom

Nom

Lieu de naissance

Date de naissance

Code Fiscal

Numéro de TVA *(si en possession)*

Adress (Rue)

Ville

Province

C. postale

N° de téléphone

E-mail

Facebook

Instagram

Site personnel

Nom de scène

qui figurera dans le catalogue de l'exposition
et dans les supports promotionnels de
l'événement (étiquettes, flyers, affiches)

CHAQUE ARTISTE

Autorise expressément PassepARTout Associazione Artistico Culturale, de même que ses délégués directs, à traiter les informations personnelles transmises conformément à la nouvelle législation sur la protection de la vie privée du Règlement UE 2016/679 (GDPR), également aux fins d'inclusion dans les banques de données administrées par les personnes susmentionnées. Il est possible de demander sa correction ou son annulation, comme prévu par la protection des données personnelles. Chaque traitement est destiné aux activités susmentionnées et est effectué avec des supports manuels, informatiques et télématiques, avec une organisation et une logique de traitement visant à garantir la sécurité, l'intégrité et la confidentialité des informations, conformément aux dispositions prévues par les normes en vigueur.

Pour l'acceptation du Règlement et de la loi sur la vie privée:

Date

Signature

FRAIS D'INSCRIPTION

Les frais d'inscription sont à considérer comme une contribution aux activités de l'Association et à la couverture partielle des frais d'organisation de l'exposition.

Les frais d'inscription ne sont pas remboursables et doivent être versés au moment de l'inscription sur le compte bancaire indiqué à droite.

Virement bancaire

IBAN: IT0200538732971000042730604

(N.B.: Ø correspond au numéro "zéro" ; O correspond à la lettre "O")

Swift/Bic: BPMOIT22

Au nom de: PassepARTout Associazione Artistico Culturale Via Antonio Cechov 21 - 20151 MILANO

Finalité du virement: Frais de participation à THE POP ART EXHIBITION + Nom et prénom du participant à l'événement.

PayPal *(en sélectionnant l'option «Amis et Famille»):*
passepartoutgallery@libero.it