



■ **Date:**
30 mai - 07 juin
2026

■ **Lieu:**
Expo Fiera Milano
Via Keplero 12
20016 Pero (MI).

100 Façons de dire Marilyn

Expo Fiera Milano - Pero (MI)

À l'occasion du **centenaire de la naissance de Marilyn Monroe**, PassepARTout Unconventional Gallery présente **100 façons de dire Marilyn**, une exposition artistique qui explore la valeur iconographique et la constante réinvention visuelle de l'une des figures les plus emblématiques du XXe siècle.

Marilyn Monroe n'était pas seulement une star du cinéma, mais une véritable **icône visuelle ayant traversé les époques et les mouvements artistiques**, suscitant un dialogue incessant entre art, esthétique et culture de l'image. Son visage a été réinterprété par des artistes de tous horizons, des avant-gardes du XXe siècle jusqu'aux expérimentations numériques contemporaines.

Un siècle après sa naissance, elle demeure une énigme culturelle, une figure qui défie les définitions et se prête à d'innombrables interprétations. L'exposition invite les artistes à **proposer leur propre vision de Marilyn Monroe, à travers un langage personnel et original**, avec la possibilité d'exposer leurs œuvres **physiquement ou en vidéo-exposition**. Chaque création sera incluse dans le prestigieux catalogue d'art, véritable hommage visuel et narratif à l'une des femmes les plus fascinantes du XXe siècle.

L'événement se tiendra dans le plus grand Business Center de Milan: UNA Hotels Expo Fiera Milano, qui accueille chaque année des milliers de visiteurs et d'entreprises internationales, représentant un point de référence incontournable pour ceux qui visitent la ville et son quartier des foires.

UNA Hotels Expo Fiera Milano, en collaboration avec PassepARTout, offre une opportunité d'exposition concrète pour les artistes, garantissant une visibilité supérieure à celle de toute autre galerie d'art.



L'EXPOSITION COMPREND

- **Exposition des œuvres du 30 mai au 7 juin 2026 à l'Expo Fiera Milano** - Via Keplero 12 – 20016 Pero (MI);
- **Vernissage le samedi 6 juin à 17h 00 en présence** d'opérateurs du secteur, de représentants d'entreprises, de la presse locale et de représentants institutionnels
- **Bulles de bienvenu pour deux personnes. Pour les invités supplémentaires ou les accompagnateurs, ou pour le public ne participant pas à l'exposition, la participation est de €10.** L'exposition, en accès libre, sera ouverte aux visites à partir du 1 juin;
- **Catalogue officiel de l'exposition;**
- **Certificat de participation digitale;**
- **Présence et diffusion de l'exposition sur le site internet de PassepARTout**, sur les principaux réseaux sociaux et sur les principaux sites d'art et de culture avec lesquels la galerie collabore;
- **Réalisation graphique des affiches et des invitations;**
- **Divulcation et publication des affiches et des invitations** sur la page officielle Instagram et Facebook de PassepARTout;
- **Service client et support commercial** (*une commission de 20% sera versée à la galerie en cas de vente*);
- **Une équipe multilingue pour l'assistance commerciale;**
- **Service de presse et éditoriaux sur Internet ;**
- **Galerie de photos de l'exposition ;**
- **Service de surveillance 7/7 – 24h/24 ;**
- **Montage et démontage.**

MODALITÉS

- Tout le monde peut participer à l'événement sans distinction de genre, d'âge ou de nationalité.
- Les œuvres avec du verre ou des matériaux de nature fragile ne sont pas autorisées.
- Les œuvres contenant des images obscènes ou qui peuvent être considérées comme offensantes pour la dignité humaine de quelque manière ne seront pas admises.
- Pour les mineurs, l'autorisation d'un parent ou d'un tuteur sera requise.

Il est possible de participer avec une ou plusieurs œuvres.

Toutes les œuvres devront avoir une seule attache triangulaire centrale, correctement fixée avec des clous ou des vis.

L'œuvre doit être libre de toute contrainte d'exclusivité imposées par l'artiste part de l'artiste ou des ayants droit pour permettre sa pleine utilisation par l'organisation du concours. En soumettant votre travail, vous autorisez PassepARTout à publier votre travail sur notre site indéfiniment et accordez à la galerie le droit d'utiliser et d'afficher des impressions de votre conception à des fins de marketing.

Les œuvres ne doivent pas nécessairement être inédites. Les artistes assument l'entière responsabilité du contenu de leurs œuvres, en respectant notamment la législation italienne et étrangère en matière de droits d'auteur et de confidentialité.

Dans le cas où l'exposition ne pourrait pas se dérouler comme prévu, l'organisateur pourra reporter l'exposition, modifier les horaires d'ouverture, exclure du public. Elle peut annuler l'événement ou le fermer avant la date prévue. Dans tous les cas, les adhésions resteront pleinement valables, y compris les paiements. L'exposition sera récupérée dans les plus brefs délais, sans aucune perte pour les artistes.

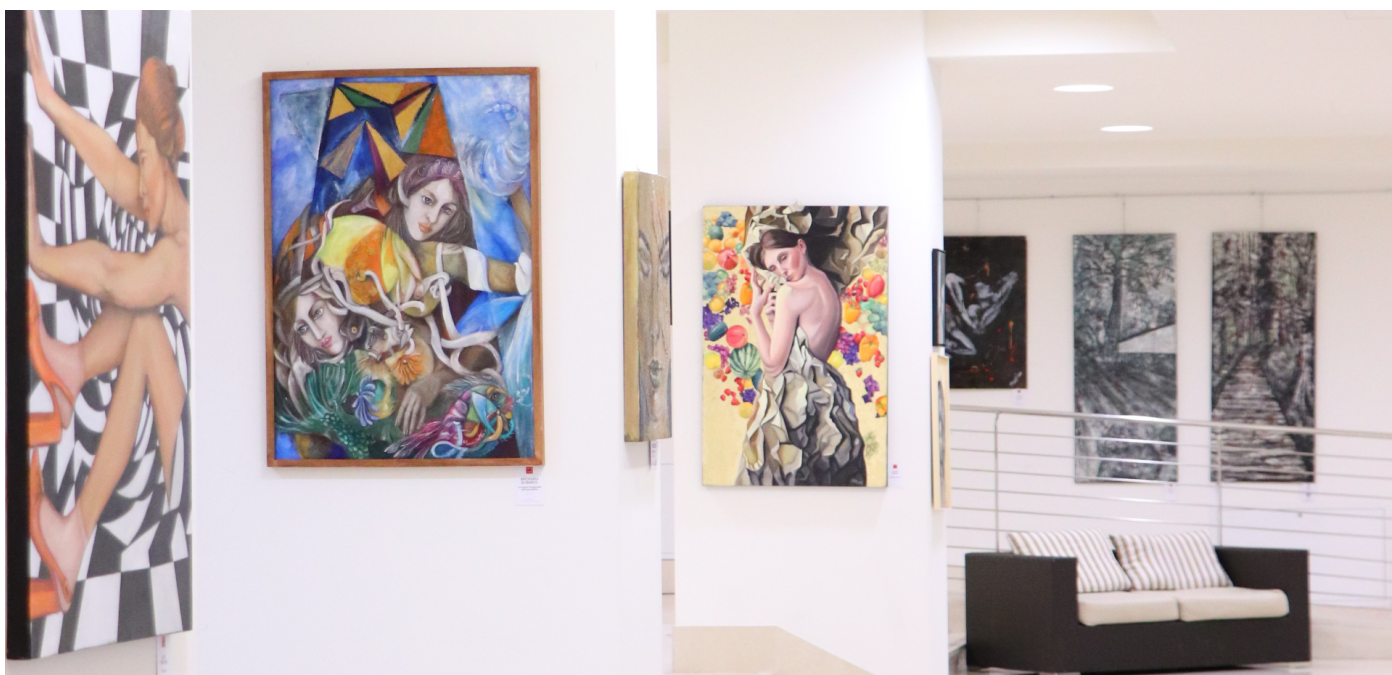

TERMES ET CONDITIONS D'INSCRIPTION

Les artistes intéressés peuvent **inscrire leurs œuvres** jusqu'au **15 mai 2026**. La **date limite de livraison** des œuvres est fixée au **23 mai 2026** à PassepARTout Associazione Artistico Culturale, c/o UNA Hotels Expo Fiera – Via Keplero 12 – 20016 Pero (MI).

THÈME

L'exposition est dédiée au 100e anniversaire de la **naissance de Marilyn Monroe**, célébrant sa figure iconique à travers l'art contemporain. Chaque artiste devra proposer sa propre interprétation de Marilyn, avec un langage expressif personnel et une vision originale.

Catégoris admises:

Marquer la solution choisie avec une "X":

PEINTURE ET GRAPHISME

(huile, tempera, acrylique, collage, techniques mixtes, polymatériau, pantone, etc.)

Dimensions maximales: 100x100 cm (cadre inclus)

PHOTOGRAPHIE

(retouches, photomontages, manipulations photographiques et collages)

Dimensions maximales: 100x100 cm (cadre inclus)

DIGITAL ART – NFT – VIDEO ART

(les vidéos doivent être d'une durée maximale de 58 secondes)

SCULPTURE

(de petite taille en bois, terre cuite, plâtre, bronze, etc.)

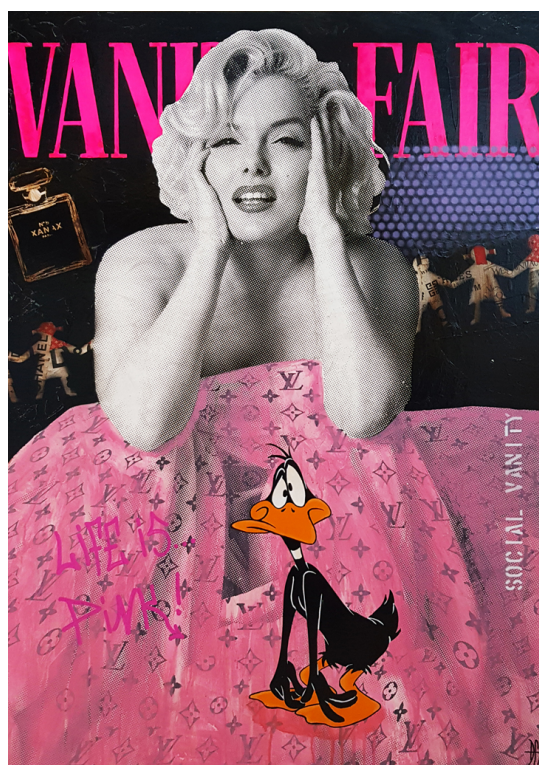

Exposition EN VRAI

- Oui, je souhaite participer avec N. 1 œuvre en payant les frais de € 290 (2 pages du catalogue incluses)
- Oui, je souhaite participer avec N. 2 œuvres en payant les frais de € 420 (2 pages du catalogue incluses)
- Oui, je souhaite participer avec N. 3 œuvres en payant les frais de € 515 (2 pages du catalogue incluses)
- Oui, je souhaite participer avec N. 4 œuvres en payant les frais de € 575 (2 pages du catalogue incluses)
- Oui, je souhaite participer avec N. 5 œuvres en payant les frais de € 625 (2 pages du catalogue incluses)

Exposition vidéo

- Oui, je souhaite participer avec N. 1 œuvre en payant les frais de € 150 (2 pages du catalogue incluses)
- Oui, je souhaite participer avec N. 2 œuvres en payant les frais de € 220 (2 pages du catalogue incluses)
- Oui, je souhaite participer avec N. 3 œuvres en payant les frais de € 270 (2 pages du catalogue incluses)
- Oui, je souhaite participer avec N. 4 œuvres en payant les frais de € 300 (2 pages du catalogue incluses)
- Oui, je souhaite participer avec N. 5 œuvres en payant les frais de € 350 (2 pages du catalogue incluses)

En présentant les œuvres

Titre	Technique	Mes. cm	Année	Prix
Titre	Technique	Mes. cm	Année	Prix
Titre	Technique	Mes. cm	Année	Prix
Titre	Technique	Mes. cm	Année	Prix
Titre	Technique	Mes. cm	Année	Prix

***ATTENTION:** Veuillez indiquer comme première œuvre de la liste celle que vous souhaitez inclure dans le catalogue de l'événement.

Pour chaque œuvre présentée, l'artiste enverra à l'adresse e-mail info@passepartoutgallery.com:

- une **image appropriée** pour publication numérique au **format JPG, 150 dpi, max 2Mb**, nommée avec le nom et le prénom de l'artiste, le titre de l'œuvre, la date, la technique, les dimensions (largeur x hauteur),
- joindre au même e-mail le **reçu de paiement**, et le présent **formulaire d'adhésion** dûment rempli et signé dans toutes ses parties.



Page couleur personnelle
21 x 21 cm

Titre,
technique et
mesures



Catalogue Officiel

Les artistes auront l'opportunité d'être présentés dans le **Catalogue Officiel de l'Exposition**, réalisé à la fois en **version papier**, imprimée sur un papier de qualité avec une couverture soft touch, et en **version numérique**, offrant une plus grande accessibilité et une diffusion auprès d'un public plus large.

Pour chaque artiste, la publication s'articulera sur **deux pages** et comprendra une **biographie** en italien et en anglais, accompagnée de **contenus descriptifs et de l'image d'une œuvre** au choix avec ses caractéristiques techniques, contribuant à inscrire leur parcours artistique dans le contexte des expositions d'art à portée culturelle.

La **version imprimée** du volume sera disponible **uniquement sur demande**, au tarif de 35 € par exemplaire.

Catalogue officiel imprimé en payant €25 par exemplaire (*uniquement sur demande*).

Oui, je souhaite acheter N. copies x €25 en payant la somme de €

Catalogue numérique en ligne gratuit en visitant le site www.passepartout-unconventional-gallery.com

Page(s) supplémentaire(s) dans le catalogue de l'exposition à €50 par page.

Oui, je souhaite acheter N. pages x €50 en payant la somme de €

Couverture personnalisée sur le Catalogue Officiel 350€ (10 exemplaires papier offerts)

Il est possible d'avoir votre propre couverture personnalisée dans le catalogue officiel. La mise en page sera réalisée par notre équipe graphique, en accord avec la direction artistique. La publication comprend **10 exemplaires imprimés offerts du catalogue**.

Rédaction biographique 150€

Un service professionnel pour la rédaction de la biographie de l'artiste, incluant sa formation et son parcours d'expositions. La biographie sera rédigée en italien et traduite en anglais.

Essai critique €300

Une critique professionnelle de la poétique et de l'œuvre de l'artiste peut être obtenue sur demande, grâce à la collaboration de critiques d'art qualifiés. Un dossier composé d'environ **3500 caractères** (espaces compris) est prévu, pour un tarif de €300. L'essai critique sera écrit en **italien** et en **anglais**.



LIVRAISON DES ŒUVRES

Les œuvres devront être livrées entre le **23 mai 2026** à PassepARTout Associazione Artistico Culturale c/o UNA Hotels Expo Fiera - Via Keplero 12, 20016 Pero (MI).

Les œuvres doivent obligatoirement être équipées d'un seul crochet triangulaire positionné sur la partie centrale supérieure de l'œuvre (voir le tutoriel illustratif ci-dessous) ; elles n'ont pas nécessairement besoin d'être encadrées ou montées sur un support métallique. Nous recommandons de les emballer avec des matériaux réutilisables pour l'expédition de retour, aux frais du participant.

Les frais de transport pour la livraison et le retour des œuvres sont à la charge de l'artiste. L'Organisation ne sera pas tenue responsable du vol ou des dommages subis par les œuvres lors du transport et de l'exposition.





RETOUR

À la fin de l'exposition, les œuvres seront remises à Mail Boxes Etc. à Arese, qui les emballera correctement et contactera l'artiste pour leur retour. Il sera également possible de les récupérer en personne, sur rendez-vous préalable avec la Direction de PassepARTout.

IMPORTANTE!

1. Les œuvres non récupérées dans les 10 jours suivant la fin de l'exposition seront considérées comme des dons à l'Association.
2. Les œuvres peuvent être désignées à la vente. Le prix de vente sera convenu directement avec l'artiste.
3. **Les œuvres non équipées d'attaches, conformément au règlement, ne seront pas exposées.** En cas d'intervention de l'Association sur les œuvres pour appliquer des attaches ou pour tout autre besoin résultant du non-respect de l'artiste, des **frais de €10 par œuvre en question seront facturés.**

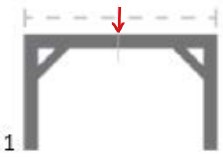
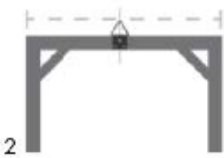
TUTORIEL ILLUSTRATIF POUR L'APPLICATION D'ATTACHE

Matériel requis			
Instructions			
	Trouver le centre	Positionner l'attache	Fixer avec des clous ou des vis

FORMULAIRE D'ADHÉSION

Prénom	Nom	
Lieu de naissance	Date de naissance	
Code Fiscal	Numéro de TVA	
Adress (Rue)		
Ville	Province	C. Postale
N° de téléphone	E-mail	
Site		
Facebook	Instagram	
Nom de scène		

CHAQUE ARTISTE

Autorise expressément PassepARTout Associazione Artistico Culturale, de même que ses délégués directs, à traiter les informations personnelles transmises conformément à la nouvelle législation sur la protection de la vie privée du Règlement UE 2016/679 (GDPR), également aux fins d'inclusion dans les banques de données administrées par les personnes susmentionnées. Il est possible de demander sa correction ou son annulation, comme prévu par la protection des données personnelles. Chaque traitement est destiné aux activités susmentionnées et est effectué avec des supports manuels, informatiques et télématiques, avec une organisation et une logique de traitement visant à garantir la sécurité, l'intégrité et la confidentialité des informations, conformément aux dispositions prévues par les normes en vigueur.

Pour l'acceptation du Règlement et de la loi sur la vie privée:

Date

Signature

FRAIS D'INSCRIPTION

Le droit d'inscription est destiné à contribuer aux activités de l'Association et à couvrir une partie des frais d'organisation de l'exposition.

Les frais d'inscription ne sont pas remboursables et doivent être payés au moment de l'inscription au Compte:

Virement bancaire

IBAN: IT0200538732971000042730604
(**N.B.: Ø correspond au numéro "zéro" ; O est le O d'Orléans)

Swift/Bic: BPMOIT22

Au nom de: PassepARTout Associazione Artistico Culturale Via Antonio Cechov 21 - 20151 MILANO

Finalité du virement: Frais de participation à **100 Façons de dire Marilyn** + Nom et prénom du participant à l'événement.

PayPal: passepartoutgallery@libero.it
(en sélectionnant l'option «Amis et Famille»)