

MILAN ART & DESIGN WEEK

International Art&Video Exhibition



■ **Date:**
11 - 26 Avril
2026

■ **Lieu:**
Expo Fiera Milano
– Via Keplero 12 –
20016 Pero (MI).

Milan Art & Design Week 2026 Expo Fiera Milano - Pero (MI)

À l'occasion de la **64e édition du Salone Internazionale del Mobile**, du **Fuorisalone** et de la **Milano Art Week**, PassepARTout Unconventional Gallery présente l'exposition d'art contemporain **Milano Art & Design Week**, qui se tiendra du **11 au 26 avril 2026** dans les espaces d'exposition de UNA Hotels Expo Fiera Milano.

Milan est aujourd'hui un véritable **laboratoire vivant de langages et de scénarios, au croisement de l'art, du design et des formes contemporaines de l'habiter**. *Milano Art & Design Week* naît de ce dialogue et se construit comme une enquête visuelle et symbolique sur notre époque : les gestes qui modèlent l'espace, la matière qui prend forme à travers la vision.

Dans ce moment de grande effervescence pour la ville, **l'exposition rassemblera des œuvres et des voix diverses pour raconter, par l'image, un paysage culturel et social en pleine mutation.**

L'événement se déroulera au sein de UNA Hotels Expo Fiera Milano, siège permanent des activités d'exposition de PassepARTout. Avec plus de **3000 m² d'espaces d'exposition** et **des milliers de visiteurs chaque jour**, ce lieu représente un point de contact privilégié entre le public et les œuvres, entre les pratiques artistiques et des territoires en transformation. Exposer dans ce contexte signifie non seulement bénéficier d'une vitrine internationale, mais aussi **prendre part à un dialogue visuel partagé, où l'art devient un geste d'habitation, une relation, une opportunité de rencontre.**

Pour les artistes participants, il s'agit d'une occasion concrète de présenter leur travail à un public large et attentif, à l'un des moments les plus dynamiques de l'année sur le plan créatif.



L'EXPOSITION COMPREND

- **Exposition des œuvres du 11 au 26 avril 2026 à Expo Fiera Milano** - Via Keplero 12 – 20016 Pero (MI);
- **Vernissage le samedi 11 avril à 17h 00** près de UNA Hotels Expo Fiera Milano;
- **Bulles de bienvenu pour deux personnes. Pour les invités supplémentaires ou les accompagnateurs, ou pour le public ne participant pas à l'exposition, la participation est de €10.** L'exposition, en accès libre, sera ouverte aux visites à partir du 12 avril;
- **Catalogue officiel de l'exposition;**
- **Certificat de participation digitale;**
- **Présence et diffusion de l'exposition sur le site internet de PassepARTout**, sur les principaux réseaux sociaux et sur les principaux sites d'art et de culture avec lesquels la galerie collabore;
- **Réalisation graphique des affiches et des invitations;**
- **Divulgateion et publication des affiches et des invitations** sur la page officielle Instagram et Facebook de PassepARTout;
- **Service client et support commercial** (*une commission de 20% sera versée à la galerie en cas de vente*);
- **Une équipe multilingue pour l'assistance commerciale;**
- **Service de presse et éditoriaux sur Internet ;**
- **Galerie de photos de l'exposition ;**
- **Service de surveillance 7/7 – 24h/24 ;**
- **Montage et démontage.**

MODALITÉS

- Tout le monde peut participer à l'événement sans distinction d'identité de genre, d'âge ou de nationalité.
- Les œuvres avec du verre ou des matériaux de nature fragile ne sont pas autorisées.
- Les œuvres contenant des images obscènes ou qui peuvent être considérées comme offensantes pour la dignité humaine de quelque manière ne seront pas admises.
- Pour les mineurs, l'autorisation d'un parent ou d'un tuteur sera requise.

Il est possible de participer avec une ou plusieurs œuvres.

Toutes les œuvres devront avoir une seule attache triangulaire centrale, correctement fixée avec des clous ou des vis.

Les œuvres présentées ne doivent faire l'objet d'aucune clause d'exclusivité, que ce soit de la part de l'artiste ou de tiers ayants droit, afin de permettre à l'organisation un usage complet, limité aux seuls objectifs d'exposition, de promotion et de documentation de l'événement. Par l'envoi de leurs œuvres, les artistes autorisent expressément l'organisation à diffuser les images de celles-ci pendant la durée de l'exposition, lors des événements associés, ainsi que sur tout support de communication imprimé ou numérique, exclusivement à des fins de promotion de l'événement et des activités de l'organisation.

Les œuvres ne doivent pas nécessairement être inédites. Les artistes restent pleinement responsables du contenu des œuvres présentées et garantissent le respect de la législation en vigueur en matière de droits d'auteur, de propriété intellectuelle et de protection de la vie privée, tant au niveau national qu'international.

En cas de force majeure, l'organisateur se réserve le droit de reporter l'exposition, d'en modifier les modalités ou les horaires, de restreindre l'accès du public, d'en anticiper la clôture ou d'annuler l'événement. Les inscriptions et les paiements effectués resteront valables pour la prochaine date disponible de report, sans droit à remboursement ni indemnisation.



TERMES ET CONDITIONS D'INSCRIPTION

Les artistes intéressés peuvent [inscrire leurs œuvres](#) jusqu'à épuisement des places et en tout cas avant le **30 mars**. La [date limite de livraison](#) des œuvres est fixée au **6 avril 2026** à PassepARTout Associazione Artistico Culturale, c/o UNA Hotels Expo Fiera – Via Keplero 12 – 20016 Pero (MI).

THÈME

Le thème de l'exposition n'a pas de restrictions.

Catégoris admises:

Marquer la solution choisie avec une "X":

PEINTURE ET GRAPHISME

(huile, tempera, acrylique, collage, techniques mixtes, polymatériau, pantone, etc.)

Dimensions maximales: 100x100 cm (cadre inclus)

PHOTOGRAPHIE

(paysage, urbaine, humaniste, mode, sport, nature morte, portrait artistique)

Dimensions maximales: 100x100 cm (cadre inclus)

DIGITAL ART – NFT – VIDEO ART

(les vidéos doivent être d'une durée maximale de 58 secondes)

SCULPTURE

(de petite taille en bois, terre cuite, plâtre, bronze, etc.)



Exposition EN VRAI

Oui, je souhaite participer avec N. 1 œuvre en payant les frais de € 290 (1 page du catalogue incluse)

Oui, je souhaite participer avec N. 2 œuvres avec une remise de 28% = €580 €420 (1 page du catalogue incluse)

Oui, je souhaite participer avec N. 3 œuvres avec une remise de 41% = €870 €515 (1 page du catalogue incluse)

Oui, je souhaite participer avec N. 4 œuvres avec une remise de 50% = €1160 €575 (1 page du catalogue incluse)

Oui, je souhaite participer avec N. 5 œuvres avec une remise de 57% = €1450 €625 (1 page du catalogue incluse)

Oui, je souhaite participer avec N. 10 œuvres avec une remise de 65% = €2900 €1000 (4 pages du catalogue incluses)

Exposition vidéo

La vidéo-exposition prévoit la réalisation, par l'organisation, d'une vidéo dédiée à l'œuvre, dans laquelle seront présentées l'image complète ainsi que certains détails significatifs, accompagnés des principales informations techniques relatives au travail (titre, technique, dimensions, année de réalisation, etc.).

Oui, je souhaite participer avec N. 2 œuvres en payant les frais de € 150 (1 page du catalogue incluse)

Oui, je souhaite participer avec N. 4 œuvres avec une remise de 27% = €300 €220 (1 page du catalogue incluse)

Oui, je souhaite participer avec N. 6 œuvres avec une remise de 40% = €450 €270 (1 page du catalogue incluse)

Oui, je souhaite participer avec N. 8 œuvres avec une remise de 50% = €600 €300 (1 page du catalogue incluse)

Oui, je souhaite participer avec N. 10 œuvres avec une remise de 53% = €750 €350 (1 page du catalogue incluse)

Catalogue Officiel

Les artistes auront l'opportunité d'être présentés dans le **Catalogue Officiel de l'Exposition**, édité en **version imprimée**, sur papier de qualité avec couverture soft touch, ainsi qu'en **version numérique**, offrant une meilleure accessibilité et une diffusion élargie auprès d'un public international.

Pour chaque artiste, la publication comprendra **l'image d'une œuvre au choix**, avec ses caractéristiques techniques, contribuant ainsi à inscrire leur parcours artistique dans le cadre d'expositions d'intérêt culturel.

La **version papier** du catalogue sera **disponible sur demande**, au tarif de 25 € par exemplaire.

Catalogue officiel imprimé en payant €25 par exemplaire (uniquement sur demande).

Oui, je souhaite acheter N. copies x €25 en payant la somme de €

Catalogue numérique en ligne gratuit en visitant le site www.passepartout-unconventional-gallery.com

Page(s) supplémentaire(s) dans le catalogue de l'exposition à €50 par page.

Oui, je souhaite acheter N. pages x €50 en payant la somme de €

Couverture personnalisée sur le Catalogue Officiel 350€ (10 exemplaires papier offerts)

Il est possible d'avoir votre propre couverture personnalisée dans le catalogue officiel. La mise en page sera réalisée par notre équipe graphique, en accord avec la direction artistique. La publication comprend **10 exemplaires imprimés offerts du catalogue.**

Essai critique €300

Une critique professionnelle de la poétique et de l'œuvre de l'artiste peut être obtenue sur demande, grâce à la collaboration de critiques d'art qualifiés. Un dossier composé d'environ **3500 caractères** (espaces compris) est prévu, pour un tarif de €300. L'essai critique sera écrit en **italien** et en **anglais**.

En présentant les œuvres

| Titre | Technique | Mes. cm | Année | Prix |
|-------|-----------|---------|-------|------|
| Titre | Technique | Mes. cm | Année | Prix |
| Titre | Technique | Mes. cm | Année | Prix |
| Titre | Technique | Mes. cm | Année | Prix |
| Titre | Technique | Mes. cm | Année | Prix |
| Titre | Technique | Mes. cm | Année | Prix |
| Titre | Technique | Mes. cm | Année | Prix |
| Titre | Technique | Mes. cm | Année | Prix |
| Titre | Technique | Mes. cm | Année | Prix |
| Titre | Technique | Mes. cm | Année | Prix |
| Titre | Technique | Mes. cm | Année | Prix |

***ATTENTION:** Veuillez indiquer comme première œuvre de la liste celle que vous souhaitez inclure dans le catalogue de l'événement.

Pour chaque œuvre présentée, l'artiste enverra à l'adresse e-mail info@passepartoutgallery.com:

1. une **image appropriée** pour publication numérique au **format JPG, 150 dpi, max 2Mb**, nommée avec le nom et le prénom de l'artiste, le titre de l'œuvre, la date, la technique, les dimensions (largeur x hauteur),
2. joindre au même e-mail le **reçu de paiement**, ainsi que le présent **formulaire d'adhésion**, dûment complété dans toutes ses parties et signé.



LIVRAISON DES ŒUVRES

Les œuvres devront être livrées entre le **6 avril 2026** à PassepARTout Associazione Artistico Culturale c/o UNA Hotels Expo Fiera - Via Keplero 12, 20016 Pero (MI).

Les œuvres doivent obligatoirement être équipées d'un seul crochet triangulaire positionné sur la partie centrale supérieure de l'œuvre (voir le tutoriel illustratif ci-dessous) ; elles n'ont pas nécessairement besoin d'être encadrées ou montées sur un support métallique. Nous recommandons de les emballer avec des matériaux réutilisables pour l'expédition de retour, aux frais du participant.

Les frais de transport pour la livraison et le retour des œuvres sont à la charge de l'artiste. L'Organisation ne sera pas tenue responsable du vol ou des dommages subis par les œuvres lors du transport et de l'exposition.





RETOUR

À la fin de l'exposition, les œuvres seront remises à Mail Boxes Etc. à Arese, qui les emballera correctement et contactera l'artiste pour leur retour. Il sera également possible de les récupérer en personne, sur rendez-vous préalable avec la Direction de PassepARTout.

IMPORTANTE!

1. Les œuvres non récupérées dans les 10 jours suivant la fin de l'exposition seront considérées comme des dons à l'Association.
2. Les œuvres peuvent être désignées à la vente. Le prix de vente sera convenu directement avec l'artiste.
3. **Les œuvres non équipées d'attaches, conformément au règlement, ne seront pas exposées.** Si l'Association devait intervenir sur les œuvres pour fixer des accroches ou pour tout autre besoin dû au non-respect de l'artiste, **une contribution de 10 €** sera demandée pour chaque accroche posée.

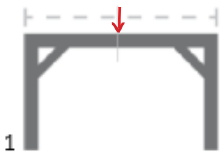
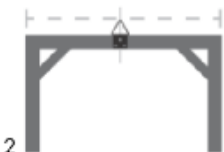
TUTORIEL ILLUSTRATIF POUR L'APPLICATION D'ATTACHE

| | | | |
|-----------------|--|---|--|
| Matériel requis |  |  |  |
| Instructions |  1 |  2 |  3 |
| | Trouver le centre | Positionner l'attache | Fixer avec des clous ou des vis |

FORMULAIRE D'ADHÉSION

| | | |
|-------------------|-------------------|------------|
| Prénom | Nom | |
| Lieu de naissance | Date de naissance | |
| Code Fiscal | Numéro de TVA | |
| Adress (Rue) | | |
| Ville | Province | C. Postale |
| N° de téléphone | E-mail | |
| Site | | |
| Facebook | Instagram | |
| Nom de scène | | |

CHAQUE ARTISTE

Autorise expressément PassepARTout Associazione Artistico Culturale, de même que ses délégués directs, à traiter les informations personnelles transmises conformément à la nouvelle législation sur la protection de la vie privée du Règlement UE 2016/679 (GDPR), également aux fins d'inclusion dans les banques de données administrées par les personnes susmentionnées. Il est possible de demander sa correction ou son annulation, comme prévu par la protection des données personnelles. Chaque traitement est destiné aux activités susmentionnées et est effectué avec des supports manuels, informatiques et télématiques, avec une organisation et une logique de traitement visant à garantir la sécurité, l'intégrité et la confidentialité des informations, conformément aux dispositions prévues par les normes en vigueur.

Pour l'acceptation du Règlement et de la loi sur la vie privée:

Date

Signature

FRAIS D'INSCRIPTION

Le droit d'inscription est destiné à contribuer aux activités de l'Association et à couvrir une partie des frais d'organisation de l'exposition.

Les frais d'inscription ne sont pas remboursables et doivent être payés au moment de l'inscription au Compte:

Virement bancaire

IBAN: IT0200538732971000042730604

(**N.B.: Ø correspond au numéro "zéro" ; O correspond à la lettre "O")

Swift/Bic: BPMOIT22

Au nom de: PassepARTout Associazione Artistico Culturale Via Antonio Cechov 21 - 20151 MILANO

Finalité du virement: Frais de participation à **Milan Art & Design Week 2026** + Nom et prénom du participant à l'événement.

PayPal (en sélectionnant l'option «Amis et Famille»):
passepartoutgallery@libero.it