

# MILAN ART & DESIGN WEEK

International Art&Video Exhibition



■ **Fecha:**  
11 - 26 de abril  
2026

■ **Sitio:**  
Expo Fiera Milano  
– Via Keplero 12 –  
20016 Pero (MI).

## Milán Art & Design Week 2026

### Expo Fiera Milano - Pero (MI)

Con motivo de la **64ª edición del Salone Internazionale del Mobile**, del **Fuorisalone** y de la **Art Week**, la galería PassepARTout Unconventional presenta la exposición de arte contemporáneo **Milano Art & Design Week**, que se celebrará del **11 al 26 de abril de 2026** en los espacios expositivos de UNA Hotels Expo Fiera Milano.

Milán es hoy un laboratorio dinámico de lenguajes y escenarios que atraviesan el arte, el diseño y las formas del habitar contemporáneo. **Milano Art & Design Week** nace de este diálogo y se configura como una investigación visual y simbólica sobre el tiempo presente, sobre los gestos que modelan el espacio, sobre la materia que cobra forma a través de la visión.

En un periodo de gran efervescencia para la ciudad, la muestra acogerá obras y voces heterogéneas para contar, a través de la imagen, el paisaje cultural y social en transformación.

La exposición tendrá lugar en UNA Hotels Expo Fiera Milano, sede permanente de las actividades expositivas de PassepARTout. Con más de **3.000 m<sup>2</sup> de espacio expositivo y miles de visitantes cada día, el recinto representa un punto de encuentro entre el público y las obras**, entre las prácticas artísticas y los territorios en transición. Exponer en este contexto significa no solo entrar en una vitrina internacional, sino también participar en un discurso visual compartido, donde el arte se convierte en gesto habitacional, relación, posibilidad de encuentro.

Para los artistas participantes, es una oportunidad concreta para presentar su trabajo a un público amplio y comprometido, en uno de los momentos de mayor vitalidad creativa del año.



# ¿QUE INCLUYE LA EXPOSICIÓN?

- **Exposición del 11 al 26 de Abril 2026 en Expo Fiera Milano – Via Keplero 12 – 20016 Pero (MI);**
- **Vernissage sábado 11 abril horas 17:00, en UNA Hotels Expo Fiera Milano, con la presencia de un crítico de arte;**
- **Bebida de bienvenida para dos personas. Para invitados adicionales o acompañantes, o para el público que no participe en la exposición, la cuota de participación es de €10.** La exposición, de acceso gratuito, estará abierta al público del 12 Abril;.
- **Catálogo oficial del evento;**
- **Certificado de participación digital;**
- **Presencia y divulgación de las imágenes de la exposición en el sitio de PassepARTout, en las mejores de las redes sociales y en las mejores redes de arte y cultura con la cual la galería colabora;**
- **Realización grafica de los poster y de las invitaciones;**
- **Divulgacion y publicacion de las invitaciones y póster en la Pagina Oficial Instagram y Facebook de PassepARTout;**
- **Customer care y asistencia a las ventas** (el 20% de comisión será reconocido a la galería en caso de venta);
- **Personal plurilingüe para la asistencia a las ventas;**
- **Oficina de prensa y redacción online;**
- **Photogallery de la exposición;**
- **Servicio de vigilancia 7/7 – h24;**
- **Montaje y desmontaje.**

## CONDICIONES

- Todos pueden participar al evento sin distinción de identidad de género, edad o nacionalidad.
- No se admiten obras que sean de cristal o de materiales frágiles.
- No se admiten obras que contengan imágenes indecorosas o que ofendan en alguna manera la dignidad humana.
- Para los menores de edad es necesaria la autorización de un padre o de un tutor legal.

**Es posible participar con una o más obras por artista.**

**Todas las obras tienen que estar equipadas con una única alcayata central en forma de triángulo, debidamente fijada con clavos o tornillos.**

Las obras presentadas no deben estar sujetas a ningún acuerdo de exclusividad por parte del artista ni de terceros con derechos, con el fin de permitir su uso completo por parte de la organización, exclusivamente para fines expositivos, promocionales y documentales del evento. Con el envío de las obras, los autores autorizan expresamente a la organización a divulgar imágenes de las mismas durante la exposición, en los eventos relacionados y a través de canales de comunicación impresos y digitales, únicamente con fines de promoción del evento y de la actividad de la organización.

No es necesario que las obras sean inéditas. Los autores son plenamente responsables del contenido de las obras presentadas y garantizan el cumplimiento de la normativa vigente en materia de derechos de autor, propiedad intelectual y protección de datos, tanto nacional como internacional.

En caso de fuerza mayor, el organizador se reserva el derecho de posponer la exposición, modificar sus modalidades u horarios, restringir el acceso del público, anticipar su cierre o cancelar el evento. Las inscripciones y pagos realizados por los artistas seguirán siendo válidos para la primera fecha disponible de reprogramación, sin derecho a reembolso ni compensación.



## TÉRMINOS Y NORMAS DE LA INSCRIPCIÓN

Los artistas interesados pueden [inscribir sus obras](#) hasta agotar las plazas y, en cualquier caso, antes del **30 de marzo**. La [fecha límite para la entrega de las obras](#) está establecida para el **6 de abril de 2026** en PassePARTout Associazione Artistico Culturale, c/o UNA Hotels Expo Fiera – Via Keplero 12 – 20016 Pero (MI).

### TEMA

Il tema è libero.

## Las categorías admitidas son:

Marcar con una “X” la solución elegida:

### PINTURA Y GRÁFICA

(óleo, temple, acrílico, collage, técnica mixta, polimaterico, pantone, etc.)

*Medidas máximas:* 100x100 cm (marco o listones incluidos)

### FOTOGRAFÍA

(paisajística, urbana, humanista, de moda, deportiva, bodegón, retrato artístico)

*Medidas máximas:* 100x100 cm (marco o listones incluidos)

### DIGITAL ART – NFT – VIDEO ART

(por una duración máxima de 58 segundos)

### ESCULTURA

(madera, cerámica, yeso, bronce, etc.)



# Exposición EN VIVO

Si, quiero participar con N. 1 obras que corresponde a la cuota de €290 (1 página del catálogo incluida)

Si, quiero participar con N. 2 obras **con un 28% de descuento** = ~~€580~~ €420 (1 página del catálogo incluida)

Si, quiero participar con N. 3 obras **con un 41% de descuento** = ~~€870~~ €515 (1 página del catálogo incluida)

Si, quiero participar con N. 4 obras **con un 50% de descuento** = ~~€1160~~ €575 (1 página del catálogo incluida)

Si, quiero participar con N. 5 obras **con un 57% de descuento** = ~~€1450~~ €625 (1 página del catálogo incluida)

Si, quiero participar con N. 10 obras **con un 65% de descuento** = ~~€2900~~ €1000 (4 páginas del catálogo incluidas)

## Video-exposicion

La videoexposición prevé la realización, por parte de la organización, de un video dedicado a la obra, en el que se presentarán la imagen completa y algunos detalles significativos, junto con la información técnica principal relativa al trabajo (título, técnica, dimensiones, año de realización, etc.).

Si, quiero participar con N. 2 obras que corresponde a la cuota de €150 (1 página del catálogo incluida)

Si, quiero participar con N. 4 obras **con un 20% de descuento** = ~~€300~~ €220 (1 página del catálogo incluida)

Si, quiero participar con N. 6 obras **con un 40% de descuento** = ~~€450~~ €270 (1 página del catálogo incluida)

Si, quiero participar con N. 8 obras **con un 50% de descuento** = ~~€600~~ €300 (1 página del catálogo incluida)

Si, quiero participar con N. 10 obras **con un 53% de descuento** = ~~€750~~ €350 (1 página del catálogo incluida)

## Catálogo Oficial

Los artistas tendrán la oportunidad de ser presentados en el **Catálogo Oficial de la Exposición**, disponible tanto en **formato impreso**, con papel de alta calidad y portada soft touch, como en **versión digital**, lo que garantiza una mayor accesibilidad y una difusión más amplia a nivel internacional.

La publicación incluirá para cada artista la **imagen de una obra seleccionada** con sus datos técnicos, contribuyendo a documentar y poner en valor su trayectoria artística en el contexto de exposiciones de relevancia cultural.

La **versión impresa** del catálogo estará **disponible bajo pedido**, a un precio de 25 € por ejemplar.

**Catálogo oficial impreso por €25 por copia** (solo bajo pedido).

Sí, deseo comprar N.            copias x €25 pagando la cantidad de €

**Catálogo digital en línea gratuito visitando el sitio [www.passepartout-unconventional-gallery.com](http://www.passepartout-unconventional-gallery.com)**

**Página(s) adicional(es) en el catálogo de la exposición a €50 por página.**

Sí, deseo comprar N.            páginas x €50 pagando la cantidad de €

**Portada personalizada del Catálogo Oficial €350 (10 ejemplares impresos gratuitos)**

Es posible incluir una portada personalizada en el catálogo oficial. El diseño será elaborado por nuestro equipo gráfico, en coordinación con la dirección artística. La publicación incluye **10 ejemplares impresos de cortesía del catálogo.**

**Ensayo crítico € 300**

Con la colaboración de críticos de arte cualificados, a pedido, es posible conseguir una crítica profesional relativa a la poética y la obra del artista. Está prevista una carpeta de contenidos aproximadamente de **3500 letras** (incluyendo los espacios). El ensayo se escribirá en **italiano e inglés.**

# Presentando las obras

Título	Técnica	cm	Año	Precio
Título	Técnica	cm	Año	Precio
Título	Técnica	cm	Año	Precio
Título	Técnica	cm	Año	Precio
Título	Técnica	cm	Año	Precio
Título	Técnica	cm	Año	Precio
Título	Técnica	cm	Año	Precio
Título	Técnica	cm	Año	Precio
Título	Técnica	cm	Año	Precio
Título	Técnica	cm	Año	Precio
Título	Técnica	cm	Año	Precio

**\*ATENCIÓN:** Por favor, indique como primera obra de la lista aquella que desea incluir en el catálogo del evento.

Para cada obra presentada, el artista por correo electrónico a [info@passepartoutgallery.com](mailto:info@passepartoutgallery.com):

1. una **imagen adecuada** para su publicación digital en **formato JPG, 150 dpi, máximo 2 MB, nombrada** con el nombre y apellido del artista, título de la obra, fecha, técnica, dimensiones (ancho x alto);
2. adjuntando al mismo correo electrónico el **comprobante de pago recibido**.



# ENTREGA DE LAS OBRAS

Las Obras tendrán que ser entregadas no más tarde del **6 de abril de 2026** a PassepARTout Associazione Artistico Culturale c/o UNA Hotels Expo Fiera - Via Keplero 12, 20016 Pero (MI).

**Las obras deben estar necesariamente equipadas con una alcayata triangular colocada en la parte central superior de la obra** (consulte el tutorial ilustrativo a continuación); no es necesario que estén con marco o soporte metálico. Le recomendamos que las embale con material que pueda reutilizarse para el envío de devolución, a cargo del participante en la exposición.

**Los gastos de transporte para la entrega y la devolución de las obras corren a cargo del artista.** La Organización no se hará responsable de robos o daños sufridos por las obras durante el transporte y la exposición.





## DEVOLUCIÓN

Al final de la exposición, las obras se entregarán a Mail Boxes Etc. en Arese, que las embalará adecuadamente y contactará al artista para su devolución. **También será posible recogerlas en persona**, previo acuerdo con la Dirección de PassepARTout.

## IMPORTANTE!

1. Las obras no retiradas en un plazo de 10 días a partir del final de la exposición se considerarán donadas a la Asociación.
2. Las obras pueden destinarse a la venta. El precio de venta se acordará directamente con el artista.
3. **Las obras que no estén equipadas con alcayatas, según lo estipulado en el reglamento, no se exhibirán.** En caso de que la Asociación deba **intervenir en las obras para colocar colgadores u otros elementos necesarios** debido a incumplimientos del artista, se solicitará una **contribución de 10 € por cada colgador colocado.**

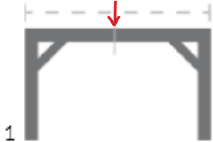
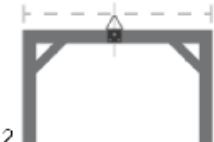
## TUTORIAL ILUSTRATIVO PARA APLICAR ALCAYATAS

Material			
Como hacer	 1	 2	 3
	Localizar el centro	Colocar el colgador	Fijar con clavos y tornillos

# FORMULARIO DE SOLICITUD

Nombre

Apellido

Nacido/a

El

**NIF** (Número de Identificación Fiscal)

Número de IVA

Résidente en C./Avda/P.za

Ciudad

Provincia

Código postal

Teléfono

Correo electrónico

Página Internet

Facebook

Instagram

Nombre de Arte

## EL ARTISTA DECLARA

Que he leído el reglamento y me comprometo a respetarlo sin reservas, consintiendo el tratamiento de mis datos personales de acuerdo con el Decreto Legislativo No. 196 del 30 de junio de 2003 ("Código en materia de protección de datos personales"), que prevé la protección de las personas y demás sujetos en relación con el tratamiento de datos personales. En acuerdo con la legislación indicada, este tratamiento de datos se basará en los principios de corrección, licitud, transparencia, protección de la privacidad y de los derechos de los participantes. Acepto el Reglamento y la ley de privacidad de datos:

Fecha .....

Firma .....

## CUOTA DE ENTRADA

Esta cuota debe entenderse como una contribución a la actividad de la Asociación y como cobertura parcial de los gastos de organización de la exposición.

La tarifa no es reembolsable y tendrá que ser pagada en el momento de la inscripción a la Cuenta :

## Transferencia bancaria

**IBAN:** IT0200538732971000042730604

(Nota: Ø corresponde al número "cero"; O corresponde a la letra O)

**Swift/Bic:** BPMOIT22

**registrado a:** PassepARTout Associazione Artistico Culturale Via Antonio Cechov 21 - 20151 MILANO

**Causal:** Cuota de afiliación para la participación en **Milan Art & Design Week 2026** + Nombre y Apellido del participante al evento.

**PayPal** (seleccionando la opción «Amigos y Familia»):  
passepartoutgallery@libero.it