

SALONS INTERNATIONAUX

ART3F Paris

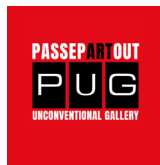

ELENA FERRARI
Art Luxury & Design

Comme chaque année, PassepARTout Unconventional Gallery, sous la supervision attentive de la **Directrice et Conservatrice Artistique Elena Ferrari**, sera présente avec son stand à deux des salons d'art internationaux les plus importants dédiés à l'art contemporain: Art3F Monte Carlo.

Saisissez l'opportunité de participer avec vos œuvres!

2025

Internationale Expo
ART3F

Paris:
24/26 Janvier 2025



Tu n'as qu'à penser à créer tes œuvres, nous nous occupons du reste!



Paris

24/26 Janvier 2025

■ **Date:**
24/26 Janvier 2025

■ **Lieu:**
Paris Expo – Pavil-
lon 5 –1, Place de la
Porte de Versailles
75015 Paris.

Art3F- Salon International d'Art Contemporain

Paris - Porte de Versailles

La Galerie PassepARTout Unconventional a le plaisir de vous inviter à participer à la **14e édition d'ART3F, le *Salon International de l'Art Moderne et Contemporain* à Paris - Porte de Versailles.**

Art3F est bien établi sur le marché de l'art international en tant que véritable marque qui se distingue clairement par la grande opportunité qu'elle offre en termes de visibilité et de ventes. C'est un lieu prestigieux et très convoité pour de nombreux artistes, accueillant un public d'élite venu pour acheter et admirer les dernières tendances du monde de l'art. PassepARTout présentera une sélection d'œuvres conçues pour engager le dialogue avec le public le plus exigeant. Un aperçu des thèmes et des techniques qui représenteront pleinement le goût et le style italien dans le monde de l'art.



L'EXPOSITION COMPREND

- Exposition du 24 au 26 janvier 2025 d'1 ou plusieurs œuvres, à convenir avec l'artiste au siège de Paris Expo – Pavillon 5 –1, Place de la Porte de Versailles 75015 Paris;
- Présence et diffusion des images sur le site internet de PassepARTout, sur les principaux réseaux sociaux et sur les principaux sites d'art et de culture avec lesquels la galerie collabore;
- Réalisation graphique des affiches et des invitations;
- Divulgation et publication des affiches et des invitations sur la page officielle Instagram et Facebook de PassepARTout;
- Service client et support commercial (une commission de 20% sera versée à la galerie en cas de vente);
- Une équipe multilingue pour l'assistance commerciale;
- Service de presse et éditoriaux sur Internet ;
- Galerie de photos de l'exposition ;
- Service de surveillance 7/7 – 24h/24 ;
- Montage et démontage;
- Transport depuis le siège de Milano à Paris et éventuel retour.

MODALITÉS

- Tout le monde peut participer à l'événement sans distinction de genre, d'âge ou de nationalité.
- Les œuvres avec du verre ou des matériaux de nature fragile ne sont pas autorisées.
- Les œuvres contenant des images obscènes ou qui peuvent être considérées comme offensantes pour la dignité humaine de quelque manière ne seront pas admises.
- Pour les mineurs, l'autorisation d'un parent ou d'un tuteur sera requise.

Il est possible de participer avec une ou plusieurs œuvres.

Toutes les œuvres devront avoir une seule attache triangulaire centrale, correctement fixée avec des clous ou des vis.

L'œuvre doit être libre de toute contrainte d'exclusivité imposées par l'artiste part de l'artiste ou des ayants droit pour permettre sa pleine utilisation par l'organisation du concours. En soumettant votre travail, vous autorisez PassepARTout à publier votre travail sur notre site indéfiniment et accordez à la galerie le droit d'utiliser et d'afficher des impressions de votre conception à des fins de marketing.

Les œuvres ne doivent pas nécessairement être inédites. Les artistes assument l'entière responsabilité du contenu de leurs œuvres, en respectant notamment la législation italienne et étrangère en matière de droits d'auteur et de confidentialité.

Dans le cas où l'exposition ne pourrait pas se dérouler comme prévu, l'organisateur pourra reporter l'exposition, modifier les horaires d'ouverture, exclure du public. Elle peut annuler l'événement ou le fermer avant la date prévue. Dans tous les cas, les adhésions resteront pleinement valables, y compris les paiements. L'exposition sera récupérée dans les plus brefs délais, sans aucune perte pour les artistes.



TERMES ET CONDITIONS DE PARTICIPATION

Le délai d'inscription dépend de la disponibilité des espaces. En raison de la forte demande, nous recommandons de s'inscrire dès que possible pour ne pas manquer l'occasion de participer à cet événement.

Chaque artiste peut exposer UNE ou PLUSIEURS œuvres EN VRAI.
Les détails sur les frais sont énumérés ci-dessous.

Catégoris admises:

Marquer la solution choisie avec une "X":

PEINTURE ET GRAPHISME
(huile, tempera, acrylique, collage, techniques mixtes, poli-matériau, pantone, etc.)
Dimensions maximales: 90x90cm (cadre inclus)

PHOTOGRAPHIE
(paysage, urbaine, humaniste, mode, sport, nature morte, portrait artistique)
Dimensions maximales: 90x90cm (cadre inclus)

DIGITAL ART
Dimensions maximales: 90x90cm (cadre inclus)

SCULPTURE
(de petite taille en bois, terre cuite, plâtre, bronze, etc.)



Exposition EN VRAI

- Oui, je souhaite participer avec N. 1 œuvre de taille moyenne/petite (90x90cm) en payant les frais de € 500
- Oui, je souhaite participer avec un panneau de dimensions 100x240cm (largeur x hauteur) (maximum 2 œuvres) en payant les frais de € 900
- Oui, je souhaite participer avec un panneau extérieur de dimensions 100x240cm (largeur x hauteur) (max.2 œuvres) en payant les frais de €1000
- Oui, je souhaite participer avec N. 1 sculpture de base maximale de 30x30 cm en payant les frais de € 500
- Oui, je souhaite participer avec N. 2 sculptures de base maximale de 30x30 cm en payant les frais de € 900
- Oui, je souhaite avoir une page personnelle dans le catalogue officiel de la foire avec une photo en payant des frais de € 200
- Oui, je souhaite acheter le catalogue officiel en payant des frais de €10 x n° copies = €

En présentant les œuvres

1. Titre.....Technique.....Mesures cm.....x.....Année..... Prix €.....
2. Titre.....Technique.....Mesures cm.....x.....Année..... Prix €.....
3. Titre.....Technique.....Mesures cm.....x.....Année..... Prix €.....
4. Titre.....Technique.....Mesures cm.....x.....Année..... Prix €.....
5. Titre.....Technique.....Mesures cm.....x.....Année..... Prix €.....

Pour chaque œuvre présentée, l'artiste enverra à l'adresse e-mail info@passepartoutgallery.com:

1. une **image appropriée** pour publication numérique au **format JPG, 150 dpi, max 2Mb**, nommée avec le nom et le prénom de l'artiste, le titre de l'œuvre, la date, la technique, les dimensions (largeur x hauteur),
2. joindre au même e-mail le **reçu de paiement**.

SERVICES SUPPLÉMENTAIRES

Une critique professionnelle de la poétique et de l'œuvre de l'artiste peut être obtenue sur demande, grâce à la collaboration de critiques d'art qualifiés. Un dossier composé d'environ 3500 caractères (espaces compris) est prévu, pour un tarif de €300. L'essai critique sera écrit en italien et en anglais.

- Essai critique €300**



LIVRAISON DES ŒUVRES

Les œuvres devront être livrées entre le **13 Janvier 2024** à PassepARTout Associazione Artistico Culturale c/o UNAHOTELS Expo Fiera - Via Keplero 12, 20016 Pero (MI).

Les œuvres doivent obligatoirement être équipées d'un seul crochet triangulaire positionné sur la partie centrale supérieure de l'œuvre (voir le tutoriel illustratif ci-dessous) ; elles n'ont pas nécessairement besoin d'être encadrées ou montées sur un support métallique. Nous recommandons de les emballer avec des matériaux réutilisables pour l'expédition de retour, aux frais du participant.

Les frais de transport pour la livraison et le retour des œuvres sont à la charge de l'artiste. L'Organisation ne sera pas tenue responsable du vol ou des dommages subis par les œuvres lors du transport et de l'exposition.





RETOUR

À la fin de l'exposition, **les œuvres seront remises à Mailboxes à Arese**, qui les emballera correctement et contactera l'artiste pour leur retour. Il sera également possible de les récupérer en personne, sur rendez-vous préalable avec la Direction de PassepARTout.

IMPORTANTE!

1. Les œuvres non récupérées dans les 10 jours suivant la fin de l'exposition seront considérées comme des dons à l'Association.
2. Les œuvres peuvent être désignées à la vente. Le prix de vente sera convenu directement avec l'artiste.
3. **Les œuvres non équipées d'attaches, conformément au règlement, ne seront pas exposées.** En cas d'intervention de l'Association sur les œuvres pour appliquer des attaches ou pour tout autre besoin résultant du non-respect de l'artiste, des **frais de €10 par œuvre en question seront facturés.**

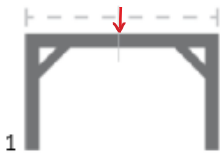
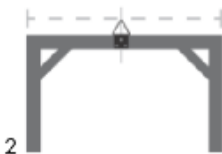
TUTORIEL ILLUSTRATIF POUR L'APPLICATION D'ATTACHE

Matériel requis			
Instructions	 1	 2	 3
	Trouver le centre	Positionner l'attache	Fixer avec des clous ou des vis

FORMULAIRE D'ADHÉSION

Nom complet		
Prénom :	Nom:	
Lieu de naissance:	Date de naissance:	
Code Fiscal	Numéro de TVA	
Adresse Rue		
Ville	Province	Code Postal
N° de téléphone	e-mail	
Site		
Facebook	Instagram	
Nom de scène (s'il est différent du nom personnel)		

CHAQUE ARTISTE

Autorise expressément PassepARTout Associazione Artistico Culturale, de même que ses délégués directs, à traiter les informations personnelles transmises conformément à la nouvelle législation sur la protection de la vie privée du Règlement UE 2016/679 (GDPR), également aux fins d'inclusion dans les banques de données administrées par les personnes susmentionnées. Il est possible de demander sa correction ou son annulation, comme prévu par la protection des données personnelles. Chaque traitement est destiné aux activités susmentionnées et est effectué avec des supports manuels, informatiques et télématiques, avec une organisation et une logique de traitement visant à garantir la sécurité, l'intégrité et la confidentialité des informations, conformément aux dispositions prévues par les normes en vigueur.

Pour l'acceptation du Règlement et de la loi sur la vie privée:

Date

Signature

FRAIS D'INSCRIPTION

Le droit d'inscription est destiné à contribuer aux activités de l'Association et à couvrir une partie des frais d'organisation de l'exposition.

Les frais d'inscription ne sont pas remboursables et doivent être payés au moment de l'inscription au Compte:

Virement bancaire

IBAN: IT04H0623020700000044184483

(**N.B.: Ø correspond au numéro "zéro")

Swift/Bic: CRPPIT2P265

Au nom de: Elena Maria Ferrari

Finalité du virement: Frais de participation à **Art3f Paris 2025** + Nom et prénom du participant à l'événement.

PayPal: elenaferrari.pug@gmail.com