

# FERIAS INTERNACIONALE

ART3F París

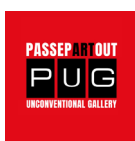

Como cada año, PaspapARTout Unconventional Gallery, bajo la atenta supervisión de la Directora y Curadora Artística Elena Ferrari, estará presente con su propio stand en dos de los eventos feriales internacionales más importantes dedicados al arte contemporáneo: **ART3F París**.

¡Aprovecha la oportunidad de participar con tus obras!

## 2025 Internacional Expo ART3F

París:  
24/26 enero 2025



¡Solo concéntrate en crear tus obras, nosotros nos encargaremos del resto!



# París

## 24/26 gennaio 2025

■ **Fecha:**  
24/26 de enero 2025

■ **Sitio:**  
París Expo – Pavillon 5  
–1, Place de la Porte de  
Versailles 75015 Paris.

## Art3F - Feria Internacional de Arte Contemporáneo

### París - Porte de Versailles

PassepARTout Unconventional Gallery se complace en invitarle a participar en la **14ª edición de ART3F, *Exposición Internacional de Arte Moderno y Contemporáneo París – Porte de Versailles.***

Art3F se consolida en el panorama del Mercado Internacional del Arte como una auténtica marca que destaca inequívocamente por su gran visibilidad y oportunidades de venta. Un lugar de prestigio buscado por muchos artistas, que acogerá a un público de élite que viene a adquirir y admirar las nuevas tendencias en el ámbito artístico. PassepARTout presentará una selección de obras orientadas al diálogo con el público más exigente. De la pintura al arte digital. De la fotografía a la escultura. Una visión general de temas y técnicas que representarán plenamente el gusto y el estilo italiano en el campo artístico.



## ¿QUE INCLUYE LA EXPOSICIÓN?

- Exposición de las obras del 24 al 26 de enero 2025 en París Expo Fiera – villon 5 –1, Place de la Porte de Versailles 75015 Paris;
- Certificado de participación digital;
- Presencia y divulgación de las imágenes de las obras en la página internet de PassepARTout, en las mejores de las redes sociales y en las mejores redes de arte y cultura con las cuales la galería colabora;
- Realización gráfica de los carteles y de las invitaciones;
- Divulgación y publicación de las invitaciones y carteles en la Pagina Oficial Instagram y Facebook de PassepARTout;
- Servicios de atención al público y asistencia a las ventas (el 20% de comisión será reconocido a la galería en caso de venta);
- Personal plurilingüe para la asistencia a las ventas;
- Oficina de prensa y redacción en línea;
- Galería fotográfica de la exposición;
- Servicio de vigilancia 7/7 – h24;
- Transporte de Milano en París y posible regreso.
- Instalación y desmantelamiento.

## CONDICIONES

- Todos pueden participar al evento sin distinción de sexo, edad o nacionalidad.
- No se admiten obras que sean de cristal o de materiales frágiles.
- No se admiten obras que contengan imágenes indecorosas o que ofendan en alguna manera la dignidad humana.
- Para los menores de edad es necesaria la autorización de un padre o de un tutor legal.

**Es posible participar con una o más obras por artista.**

**Todas las obras tienen que estar equipadas con una única alcayata central en forma de triángulo, debidamente fijada con clavos o tornillos.**

La obra tiene que estar libre de cualquier vínculo de exclusividad de parte del artista o de los derechos, para permitir el pleno uso de parte de la organización. Los autores aceptan, además, que las imágenes de los trabajos enviados pueden ser proyectadas durante la exposición y los eventos relacionados a ella, además que, en la página internet por exigencias de comunicación y promoción.

No es necesario que las obras sean inéditas. Los autores asumen íntegramente la responsabilidad relativa a los contenidos de sus obras, incluido el respecto a la legislación italiana y extranjera sobre los derechos de autor y privacidad.

El organizador puede, en caso de fuerza mayor, posponer la exposición, modificar los horarios de apertura, excluir al público. Puede cancelar la manifestación o terminarla antes de la fecha prevista. En cualquier caso, las adhesiones seguirán siendo plenamente válidas, incluyendo los pagos. La exposición será recuperada cuanto antes, sin pérdidas por parte de los artistas.



## MODALIDADES Y CONDICIONES DE PARTICIPACIÓN

La fecha límite de inscripción está determinada por la disponibilidad de espacios. Dada la gran demanda, recomendamos sumarse lo antes posible para no perder la oportunidad de aprovechar este evento.

**Cada artista puede exhibir una o más obras.**  
**Los detalles de las tarifas se enumeran a continuación.**

### Las categorías admitidas son:

Marcar con una "X" la solución elegida:

**PINTURA Y GRÁFICA**  
(óleo, temple, acrílico, collage, técnica mixta, polimaterico, pantone, etc.)  
*Medidas máximas:* 90x90cm (marco o listones incluidos)

**FOTOGRAFÍA**  
(paisajística, urbana, humanista, de moda, deportiva, bodegón, retrato artístico)  
*Medidas máximas:* 90x90cm (marco o listones incluidos)

**DIGITAL ART**  
*Medidas máximas:* 90x90cm (marco o listones incluidos)

**ESCULTURA**  
(madera, cerámica, yeso, bronce, etc.)



## Exposición EN VIVO

- Sí, deseo participar con una obra medio/pequeña (90x90cm) que corresponde a la cuota de € 500
- Sí, deseo participar con un panel de medidas 100x240cm (anchura x altura) (máximo 2 obras) que corresponde a la cuota de € 900
- Sí, deseo participar con un panel, lado exterior, de medidas 100x240cm (anchura x altura) (máximo 2 obras) que corresponde a la cuota de €1000
- Sí, deseo participar con una escultura con base máxima de 30x30cm que corresponde a la cuota de € 500
- Sí, deseo participar con dos esculturas con base máxima de 30x30cm que corresponden a la cuota de € 900
- Sí, deseo tener una página personal en el catálogo oficial de la feria con 1 foto que corresponde a la cuota de € 200
- Sí, deseo comprar el catálogo oficial que corresponde a la cuota de € 10 x n° ..... = €.....

## Presentando las obras

1. Título..... Técnica ..... cm .....x..... Año..... Precio €.....
2. Título..... Técnica ..... cm .....x..... Año..... Precio €.....
3. Título..... Técnica ..... cm .....x..... Año..... Precio €.....
4. Título..... Técnica ..... cm .....x..... Año..... Precio €.....
5. Título..... Técnica ..... cm .....x..... Año..... Precio €.....

Para cada obra presentada, el artista por correo electrónico a [info@passepartoutgallery.com](mailto:info@passepartoutgallery.com):

1. una **imagen adecuada** para su publicación digital en **formato JPG, 150 dpi, máximo 2 MB, nombrada** con el nombre y apellido del artista, título de la obra, fecha, técnica, dimensiones (ancho x alto)
2. adjuntando al mismo correo electrónico el **comprobante de pago recibido**.

## SERVICIOS EXTRAS

Con la colaboración de críticos de arte cualificados, a pedido, es posible conseguir una crítica profesional relativa a la poética y la obra del artista. Está prevista una carpeta de contenidos aproximadamente de 3500 letras (incluyendo los espacios), por una remuneración de €300. El ensayo se escribirá en italiano e inglés.

- Ensayo crítico € 300**



# ENTREGA DE LAS OBRAS

Las Obras tendrán que ser entregadas no más tarde del **13 de enero 2025** a PassepARTout Associazione Artistico Culturale c/o UNAHOTELS Expo Fiera - Via Keplero 12, 20016 Pero (MI).

**Las obras deben estar necesariamente equipadas con una alcayata triangular colocada en la parte central superior de la obra** (*consulte el tutorial ilustrativo a continuación*); no es necesario que estén con marco o soporte metálico. Le recomendamos que las embale con material que pueda reutilizarse para el envío de devolución, a cargo del participante en la exposición.

Los gastos de transporte para la entrega y la devolución de las obras corren a cargo del artista. La Organización no se hará responsable de robos o daños sufridos por las obras durante el transporte y la exposición.



## DEVOLUCIÓN

Al **final de la exposición, las obras se entregarán a Mailboxes en Arese**, que las embalará adecuadamente y contactará al artista para su devolución. También será posible recogerlas en persona, previo acuerdo con la Dirección de PassepARTout.

### IMPORTANTE!

1. Las obras no retiradas en un plazo de 10 días a partir del final de la exposición se considerarán donadas a la Asociación.
2. Las obras pueden destinarse a la venta. El precio de venta se acordará directamente con el artista.
3. **Las obras que no estén equipadas con alcayatas, según lo estipulado en el reglamento, no se exhibirán.** En caso de que la Asociación se vea obligada a intervenir en las obras para aplicar alcayatas u otras necesidades debido al incumplimiento del artista, se cobrará una **tarifa de €10 por cada obra en cuestión.**

### TUTORIAL ILUSTRATIVO PARA APLICAR ALCAYATAS

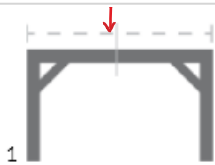
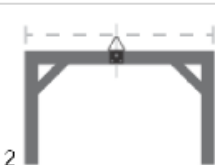
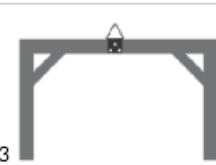
Material			
Como hacer	 1	 2	 3
	Localizar el centro	Colocar el colgador	Fijar con clavos y tornillos

# FORMULARIO DE SOLICITUD

<b>El abajo firmante</b>		
<b>Nombre :</b>	<b>Apellido:</b>	
<b>Nacido/a:</b>	<b>El:</b>	
<b>Código de identificación fiscal (CIF)</b>	<b>Número de valor agregado</b>	
<b>Résidente en C./ Avda./ Pza./</b> <input type="text"/>		
<b>Población</b>	<b>Provincia</b>	<b>Código postal</b>
<b>Telefono</b>	<b>Correo electrónico</b>	
<b>Página internet</b>		
<b>Facebook</b>	<b>Instagram</b>	
<b>Nombre de arte (si es distinto del nombre real)</b>		

## EL ARTISTA DECLARA

Que he leído el reglamento y me comprometo a respetarlo sin reservas, consintiendo el tratamiento de mis datos personales de acuerdo con el Decreto Legislativo No. 196 del 30 de junio de 2003 ("Código en materia de protección de datos personales"), que prevé la protección de las personas y demás sujetos en relación con el tratamiento de datos personales. En acuerdo con la legislación indicada, este tratamiento de datos se basará en los principios de corrección, licitud, transparencia, protección de la privacidad y de los derechos de los participantes. Acepto el Reglamento y la ley de privacidad de datos:

**Fecha** .....

**Firma** .....

## CUOTA DE ENTRADA

Esta cuota debe entenderse como una contribución a la actividad de la Asociación y como cobertura parcial de los gastos de organización de la exposición.

La tarifa no es reembolsable y tendrá que ser pagada en el momento de la inscripción a la Cuenta :

## Transferencia bancaria

**IBAN:** IT04H0623020700000044184483  
(\*\*Tenga En Cuenta: 0 equivale al número "cero")

**Swift/Bic:** CRPPIT2P265

**registrado a:** Elena Maria Ferarri

**Causal:** Cuota de afiliación para la participación en **Art3f Paris 2025**. + Nombre y Apellido del participante al evento.

**PayPal:** elenaferrari.pug@gmail.com