

CARNEVALE DELL'ARTE A VENEZIA

18 Gennaio - 18 Aprile 2024 Maison Venezia

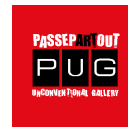

In occasione della prossima edizione del Carnevale di Venezia, PUSSEPARTOUT Unconventional Gallery organizza la nuova edizione di "Carnevale dell'Arte a Venezia", la rassegna d'arte collettiva nata allo scopo di valorizzare la creatività degli artisti, mettendoli in mostra in un contesto di pregio come la sede Maison Venezia del GRUPPO UNA, dove da anni PUSSEPARTOUT è presente con mostre d'arte permanenti amate e apprezzate dagli ospiti e da collezionisti internazionali giunti nella romantica città lagunare.

CHE COSA PREVEDE L'ESPOSIZIONE

- Esposizione di una o più opere di misure variabili dal 18 gennaio al 18 Aprile 2024, da concordare insieme all'artista, presso la sede Maison Venezia – Ruga do Pozzi - Venezia;
- Cocktail di benvenuto all'inaugurazione dell'esposizione il 18 Gennaio;
- Realizzazione di un dépliant plurilingue (italiano, inglese) con immagine dell'opera e nome dell'artista;
- Presenza e divulgazione delle immagini delle opere sul sito di PUSSEPARTOUT, sui maggiori social network e nei maggiori siti d'arte e cultura con i quali la galleria collabora;
- Customer care e assistenza alle vendite (il 20% di provvigione verrà riconosciuto alla galleria in caso di vendita);
- Personale plurilingue per assistenza alle vendite
- Ufficio Stampa e redazionali online;
- Realizzazione grafica delle locandine e degli inviti;
- Divulgazione e pubblicazione inviti e locandine sulla Pagina Ufficiale Instagram e Facebook di PUSSEPARTOUT;
- Stampa dépliant e diffusione;
- Photogallery dell'esposizione;
- Allestimento, manovalanza e cautela;

CONDIZIONI

Possono partecipare all'evento solo gli artisti invitati ad personam dal Direttivo di PUSSEPARTOUT.

Le opere dovranno essere selezionate in accordo con l'artista e il Direttivo di PUSSEPARTOUT.

Non sono ammesse opere con vetro e altri materiali di fragile natura.

È possibile partecipare con una o più opere, fino ad un massimo di 5 per artista.

Tutte le opere devono essere dotate di un'unica attaccaglia centrale a triangolo, adeguatamente fissata con chiodi o viti.

Le opere dovranno essere libere da qualsiasi vincolo di esclusività da parte dell'artista o degli aventi diritti, per consentirne il pieno utilizzo da parte dell'organizzazione. Gli autori accettano, inoltre, che le immagini dei lavori inviati per l'esposizione possano essere proiettate durante l'esposizione e gli eventi ad essa collegati, oltre che sul web per esigenze di comunicazione e promozione.

Non è necessario che le opere siano inedite. Gli autori si assumono interamente la responsabilità relativa ai contenuti delle loro opere, compreso il rispetto della normativa italiana ed estera sul diritto d'autore e sulla privacy.

L'organizzatore può, in caso di forza maggiore, rinviare la mostra, modificare gli orari di apertura, escludere il pubblico. Può annullare la manifestazione o chiuderla prima della data prevista. In tutti i casi, le adesioni rimarranno interamente valide, compresi i pagamenti. La mostra verrà recuperata appena possibile, senza perdite da parte degli artisti.

TERMINI E MODALITÀ DI PARTECIPAZIONE

Gli artisti interessati possono iscrivere le proprie opere rispondendo a breve giro dalla presente offerta.

TEMA

Il tema è libero.

Le categorie ammesse sono:

- **Pittura e grafica** (olio, tempera, acrilico, collage, tecnica mista, polimaterico, pantone, etc.)
- **Fotografia** (paesaggistica, urbana, umanista, di moda, sportiva, still life, ritratto artistico)
- **Scultura** (legno, terracotta, gesso, bronzo, resina, etc.)

Quote di partecipazione

Alla Rassegna Collettiva d'Arte contemporanea "Carnevale dell'Arte a Venezia"

Segnare con una "X" la soluzione scelta

Esposizione DAL VERO

- Sì, desidero partecipare con N. 1 opera corrispondendo la quota di € 350
- Sì, desidero partecipare con N. 2 opere corrispondendo la quota di €350 x N. opera = €.....
- Sì, desidero partecipare con N.3 opere corrispondendo la quota di €350 x N. opera = €.....
- Sì, desidero partecipare con N. 4 opere corrispondendo la quota di €350 x N. opera = €.....
- Sì, desidero partecipare con N. 5 opere corrispondendo la quota di €350 x N. opera = €.....

Presentando le opere

1. Titolo..... Tecnica Mis.cmx..... Anno Prezzo €.....
2. Titolo..... Tecnica Mis.cmx..... Anno Prezzo €.....
3. Titolo..... Tecnica Mis.cmx..... Anno Prezzo €.....
4. Titolo..... Tecnica Mis.cmx..... Anno Prezzo €.....
5. Titolo..... Tecnica Mis.cmx..... Anno Prezzo €.....

Di cui per ogni opera presentata invierà alla mail info@passepartoutgallery.com adeguata immagine ai fini della pubblicazione digitale in formato JPG, 150 dpi, max 2Mb, **nominata** con nome e cognome dell'artista, titolo opera, data, tecnica, dimensioni (base x altezza) e allegando alla stessa e-mail **ricevuta pagamento**.

***ATTENZIONE** Per inviare file jpg "rinominati" con le informazioni richieste, è fondamentale che tale operazione venga effettuata da PC e non da telefono.

SERVIZI EXTRA

Avvalendosi della collaborazione di critici d'arte qualificati, su richiesta, è possibile ottenere una critica professionale relativa alla poetica e all'operato dell'artista. È prevista una cartella di contenuti pari a circa 3500 battute (spazi inclusi), per un compenso pari a €300.

Saggio critico corrispondendo la quota di € 300

QUOTA D'ISCRIZIONE

La quota di iscrizione è da intendersi come contributo per l'attività dell'Associazione e a parziale copertura delle spese di organizzazione dell'esposizione.

La quota d'iscrizione non è rimborsabile e dovrà essere versata al momento dell'iscrizione sul Conto:

Bonifico

IBAN: IT0200538732971000042730604

(**Nota Bene: Ø equivale al numero "zero"; O è O di Otranto)

Swift/Bic BPMOIT22

intestato a: PassepARTout Associazione Artistico Culturale

Via Antonio Cechov 21 - 20151 MILANO

Causale: Quota associativa partecipazione

Carnevale dell'Arte a Venezia 2024.

+ Nome e Cognome del partecipante all'evento.

PayPal: passepartoutgallery@libero.it

Nessun'altra quota verrà richiesta all'artista partecipante

CONSEGNA DELLE OPERE

Le Opere andranno consegnate entro e non oltre il **17 Gennaio 2024** a PassepARTout Associazione Artistico Culturale % presso la **sede Maison Venezia - Ruga do Pozzi - Venezia.**

Le **opere dovranno necessariamente essere munite di una singola attaccaglia triangolare posizionata sulla parte centrale superiore dell'opera** (vedi tutorial illustrativo sotto riportato); non dovranno essere necessariamente dotate di cornice o di supporto metallico. Vi suggeriamo di imballarle con materiale che potrà essere riutilizzato per la spedizione, a carico del partecipante all'esposizione.

Le spese di trasporto per la consegna e per il rientro delle opere sono a carico dell'artista. Nessuna responsabilità verrà ascritta all'Organizzazione per furto o danneggiamenti alle Opere dovuti a trasporto e ad esposizione.

RIENTRO

A fine esposizione le opere verranno consegnate a Mailboxes di Arese, che si occuperà di imballarle adeguatamente e contattare l'artista per il rientro. Sarà altresì possibile ritirarle a mano, previo accordo con la Direzione di PassepARTout.



IMPORTANTE!

Le opere non ritirate entro 10 giorni dal termine dell'esposizione si riterranno donate all'Associazione.

Le opere potranno essere destinate alla vendita. Il prezzo di vendita verrà concordato direttamente con l'artista.

Le opere non dotate di attaccaglia, come da regolamento, non verranno esposte. Nel caso l'Associazione sia

costretta ad intervenire sulle opere per applicare attaccaglie o per qualsiasi altra necessità causata dall'artista inadempiente, sarà richiesta la quota di €50 per ogni opera in oggetto.

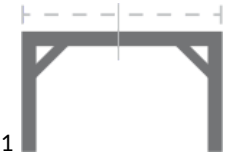
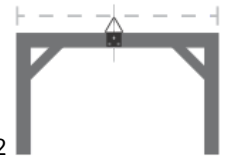
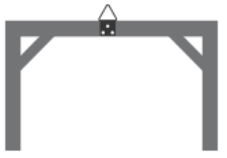
Materiale			
Come fare			
	Individuare il centro	Posizionare l'attaccaglia	Fissare con chiodi e viti

ADESIONE

Il/La sottoscritto/a		
Nome :	Cognome:	
Nato/a:	Il:	
Residente in Via /P.zza		
Comune	Provincia	CAP
Telefono	e-mail	
Sito web		
Facebook	Instagram	
Nome d'arte (se diverso dal nome anagrafico)		

IL PARTECIPANTE DICHIARA

Di aver letto il regolamento e di impegnarsi a rispettarlo senza riserve, acconsentendo al trattamento dei propri dati personali in base al D.lgs. n. 196 del 30 giugno 2003 ("Codice in materia di protezione dei dati personali"), che prevede la tutela delle persone e di altri soggetti rispetto al trattamento dei dati personali. Secondo la normativa indicata, tale trattamento sarà improntato ai principi di correttezza, liceità e trasparenza e di tutela della riservatezza e dei diritti dei partecipanti.

Per accettazione del Regolamento e legge privacy data

Data

Firma