

# CANNES ART EXHIBITION

15 novembre 2023 – 15 gennaio 2024 Riva Immobiliere

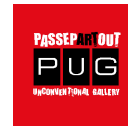

PassepARTout Unconventional Gallery (PUG) conferma il suo status di Galleria Non Convenzionale portando l'arte contemporanea nel mercato immobiliare di lusso, stringendo da anni una consolidata partnership con **Riva Immobiliere Luxury Real Estate Immobiliare**, nota agenzia immobiliare franco-italiana leader nella compravendita di appartamenti e ville di lusso in tutta la Costa Azzurra con sede a Cannes e Beausoleil (sita a pochi passi dal Casinò di Montecarlo).

L'iniziativa è volta alla **promozione dell'arte contemporanea attraverso l'arricchimento degli spazi abitativi** proposti da Riva Immobiliere con opere d'arte in grado di esaltare la personalità degli eleganti ambienti, permettendo al cliente di vivere un'esperienza unica ed emozionante, all'insegna di un lusso ed un comfort tutto italiano.

Il progetto rappresenta una delle nuove proposte firmate PassepARTout Unconventional Gallery con cui la galleria, diretta e curata da Elena Ferrari, rafforza il suo impegno nella valorizzazione dell'arte in tutte le sue forme. La competenza e ultra decennale esperienza di Paolo Daelli, supervisor di Riva Immobiliere, assicurano la totale affidabilità e disponibilità nel mettere il cliente al centro di ogni attenzione.

La **sede di Cannes**, situata nella centralissima **Rue d'Antibes**, permette agli eventi organizzati da PUG la massima visibilità ed il prestigio di un contesto internazionale raffinato. Nato dallo scopo di valorizzare la creatività degli artisti emergenti, questa quarta edizione darà a tutti i partecipanti la possibilità di inserirsi nel mondo dell'arte.

## CHE COSA PREVEDE L'ESPOSIZIONE

- Esposizione dal 15 novembre al 15 gennaio di 1 o più opere misure variabili, da concordare insieme all'artista presso la sede Dupont Riva Real Estate di Cannes;
- Cocktail di benvenuto all'inaugurazione che si terrà sabato 18 novembre alle ore 18:00 presso Riva Immobiliere 150, Rue d'Antibes – Cannes (FRANCE).
- Presenza e divulgazione delle immagini delle opere sul sito di PassepARTout, sui maggiori social network e nei maggiori siti d'arte e cultura con i quali la galleria collabora;
- Realizzazione grafica delle locandine e degli inviti;
- Divulgazione e pubblicazione inviti e locandine sulla Pagina Ufficiale Instagram e Facebook di PassepARTout;
- Customer care e assistenza alle vendite (il 30% di provvigione verrà riconosciuto alla galleria in caso di vendita);
- Personale plurilingue per assistenza alle vendite;
- Ufficio Stampa e redazionali online;
- Photo Gallery dell'esposizione;;
- Servizio di vigilanza 7/7 – h24;
- Allestimento e smontaggio;
- Trasporto dalla sede di PassepARTout a Pero (MI) a Cannes ed eventuale rientro.

## CONDIZIONI

- Tutti possono partecipare all'evento senza distinzione di sesso, età o nazionalità.
- Non sono ammesse opere dotate di vetro o di materiali di fragile natura.
- Non saranno ammesse opere che contengano immagini indecorose o che offendano in qualche modo la dignità umana.
- Per i minori sarà necessaria l'autorizzazione di un genitore o di chi ne fa le veci.

**È possibile partecipare con una o più opere per artista.**

**Tutte le opere devono essere dotate di un'unica attaccaglia centrale a triangolo, adeguatamente fissata con chiodi o viti.** Per ogni opera presentata verrà realizzata una locandina personalizzata con nome dell'artista in mostra e dettaglio delle opere presentate.

L'opera deve essere libera da qualsiasi vincolo di esclusività da parte dell'artista o degli aventi diritti, per consentirne il pieno utilizzo da parte dell'organizzazione. Gli autori accettano, inoltre, che le immagini dei lavori inviati per l'esposizione possano essere proiettate durante l'esposizione e gli eventi ad essa collegati, oltre che sul web per esigenze di comunicazione e promozione.

Non è necessario che le opere siano inedite. Gli autori si assumono interamente la responsabilità relativa ai contenuti delle loro opere, compreso il rispetto della normativa italiana ed estera sul diritto d'autore e sulla privacy.

L'organizzatore può, in caso di forza maggiore, rinviare la mostra, modificare gli orari di apertura, escludere il pubblico. Può annullare la manifestazione o chiuderla prima della data prevista. In tutti i casi, le adesioni rimarranno interamente valide, compresi i pagamenti. La mostra verrà recuperata appena possibile, senza perdite da parte degli artisti.

## MODALITÀ E TERMINI DELLE ESPOSIZIONI

Gli artisti interessati possono iscrivere la propria opera rispondendo a breve giro dalla presente offerta.

### Le categorie ammesse sono

- **Pittura e grafica** (olio, tempera, acrilico, collage, tecnica mista, polimaterico, pantone, ecc.)

*Misure minime: 90x90cm;*

*Misure massime: 120x180cm;*

*Peso massimo dell'opera finita: 6kg*

### Quote di partecipazione

alla collettiva internazionale "Cannes Art Exhibition"

Segnare con una "X" la soluzione scelta

- Sì, desidero partecipare con N. 1 opera corrispondendo la quota di € 500
- Sì, desidero partecipare con N. 2 opere corrispondendo la quota di € 500 x n° opera = .....
- Sì, desidero partecipare con N. 3 opere corrispondendo la quota di € ...
- Sì, desidero partecipare con N. 4 opere corrispondendo la quota di € ...
- Sì, desidero partecipare con N. 5 opere corrispondendo la quota di € ...

### Presentando le opere

1. Titolo..... Tecnica ..... Mis.cm .....x..... Anno ..... Prezzo €.....
2. Titolo..... Tecnica ..... Mis.cm .....x..... Anno ..... Prezzo €.....
3. Titolo..... Tecnica ..... Mis.cm .....x..... Anno ..... Prezzo €.....
4. Titolo..... Tecnica ..... Mis.cm .....x..... Anno ..... Prezzo €.....
5. Titolo..... Tecnica ..... Mis.cm .....x..... Anno ..... Prezzo €.....

Di cui per ogni opera presentata invierà alla mail [info@passepartoutgallery.com](mailto:info@passepartoutgallery.com) adeguata immagine ai fini della pubblicazione digitale in formato **JPG**, 150 dpi, max 2Mb, **nominata** con nome e cognome dell'artista, titolo opera, data, tecnica, dimensioni (base x altezza) e allegando alla stessa e-mail **ricevuta pagamento**.

**\*ATTENZIONE** Per inviare file jpg "rinominati" con le informazioni richieste, è fondamentale che tale operazione venga effettuata da PC e non da telefono.

### SERVIZI EXTRA

Avvalendosi della collaborazione di critici d'arte qualificati, su richiesta, è possibile ottenere una critica professionale relativa alla poetica e all'operato dell'artista. È prevista una cartella di contenuti pari a circa 3500 battute (spazi inclusi).

- Saggio critico corrispondendo la quota di € 300**

## QUOTA D'ISCRIZIONE

La quota di iscrizione è da intendersi come contributo per l'attività dell'Associazione e a parziale copertura delle spese di organizzazione dell'esposizione.

La quota d'iscrizione non è rimborsabile e dovrà essere versata al momento dell'iscrizione sul Conto:

## Bonifico

IBAN: IT0200538732971000042730604

(\*\*Nota Bene: Ø equivale al numero "zero"; O è O di Otranto)

Swift/Bic BPMOIT22

intestato a: PassepARTout Associazione Artistico Culturale  
Via Antonio Cechov 21 - 20151 MILANO

Causale: Quota associativa partecipazione **Cannes Art Exhibition.**  
+ Nome e Cognome del partecipante all'evento.

**PayPal:** [passepartoutgallery@libero.it](mailto:passepartoutgallery@libero.it)

**Nessun'altra quota verrà richiesta all'artista partecipante.**

## CONSEGNA DELLE OPERE

Le opere dovranno pervenire tra il **1° e il 10 novembre 2023** a PassepARTout Associazione Artistico Culturale c/o UNAHOTELS Expo Fiera - Via Keplero 12, 20016 Pero (MI).

Le opere dovranno necessariamente essere munite di una **singola attaccaglia triangolare posizionata sulla parte centrale superiore dell'opera (vedi tutorial illustrativo sotto riportato)**; non dovranno essere necessariamente dotate di cornice o di supporto metallico. Vi suggeriamo di imballarle con materiale che potrà essere riutilizzato per la spedizione, a carico del partecipante all'esposizione.

Le spese di trasporto per la consegna e per il rientro delle opere **sono a carico dell'artista**. Nessuna responsabilità verrà ascritta all'Organizzazione per furto o danneggiamenti alle Opere dovuti a trasporto e ad esposizione.

## RIENTRO



A fine esposizione le opere verranno consegnate a Mailboxes di Arese, che si occuperà di imballarle adeguatamente e contattare l'artista per il rientro. Sarà altresì possibile ritirarle a mano, previo accordo con la Direzione di PassepARTout.

### IMPORTANTE!

Le opere non ritirate entro 10 giorni dal termine dell'esposizione si riterranno donate all'Associazione.

Le opere potranno essere destinate alla vendita. Il prezzo di vendita verrà concordato direttamente con l'artista.

**Le opere non dotate di attaccaglia, come da regolamento, non verranno esposte.** Nel caso l'Associazione sia costretta ad intervenire sulle opere per applicare attaccaglie o per qualsiasi altra necessità causata dall'artista inadempiente, sarà richiesta la quota di **€50 per ogni opera** in oggetto.

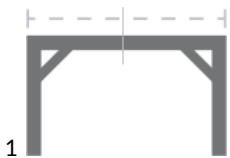
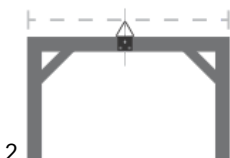
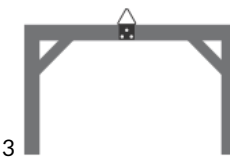
Materiale			
Come fare			
	Individuare il centro	Posizionare l'attaccaglia	Fissare con chiodi e viti

# ADESIONE

<b>Il/La sottoscritto/a</b>		
<b>Nome :</b>	<b>Cognome:</b>	
<b>Nato/a:</b>	<b>Il:</b>	
<b>Residente in Via /P.zza</b>		
<b>Comune</b>	<b>Provincia</b>	<b>CAP</b>
<b>Telefono</b>	<b>e-mail</b>	
<b>Sito web</b>		
<b>Facebook</b>	<b>Instagram</b>	
<b>Nome d'arte (se diverso dal nome anagrafico)</b>		

## IL PARTECIPANTE DICHIARA

Di aver letto il regolamento e di impegnarsi a rispettarlo senza riserve, acconsentendo al trattamento dei propri dati personali in base al D.lgs. n. 196 del 30 giugno 2003 ("Codice in materia di protezione dei dati personali"), che prevede la tutela delle persone e di altri soggetti rispetto al trattamento dei dati personali. Secondo la normativa indicata, tale trattamento sarà improntato ai principi di correttezza, liceità e trasparenza e di tutela della riservatezza e dei diritti dei partecipanti.

Per accettazione del Regolamento e legge privacy data

Data .....

Firma .....