

# Art3F - Salone Internazionale dell'Arte Moderna e Contemporanea

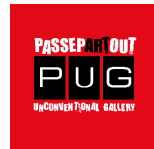

**26, 27, 28 Gennaio 2024 Paris - Porte de Versailles**

PassepARTout Unconventional Gallery è lieta di invitarti a partecipare all'12a edizione di **ART3F, Salone Internazionale dell'Arte Moderna e Contemporanea Parigi - Porte de Versailles**.

La fiera si svolgerà il 26, 27 e 28 gennaio 2024 presso Paris Expo - Pavillon 5 -1, Place de la Porte de Versailles 75015 Paris.

Art3F è affermata nel panorama del Mercato dell'Arte Internazionale come un vero marchio che inequivocabilmente si distingue per la grande opportunità di visibilità e di vendita. Una sede prestigiosa e ambita da molti artisti, la quale accoglierà un **parterre d'élite** giunto per acquistare e ammirare le **nuove tendenze in campo artistico**.

PassepARTout presenterà una selezione di opere mirate al dialogo col pubblico più esigente. Dai dipinti, all'arte digitale. Dalla fotografia alla scultura. Una panoramica di temi e tecniche che rappresenteranno appieno il gusto e lo stile italiano in campo artistico.

## CHE COSA PREVEDE L'ESPOSIZIONE

- Esposizione delle opere dal 26 al 28 Gennaio 2024, presso Paris Expo - Pavillon 5 -1, Place de la Porte de Versailles 75015 Paris;
- Attestato di partecipazione digitale;
- Presenza e divulgazione delle immagini delle opere sul sito di PassepARTout, sui maggiori social network e nei maggiori siti d'arte e cultura con i quali la galleria collabora;
- Realizzazione grafica delle locandine e degli inviti;
- Divulgazione e pubblicazione inviti e locandine sulla Pagina Ufficiale Instagram e Facebook di PassepARTout;
- Customer care e assistenza alle vendite (il 20% di provvigione verrà riconosciuto alla galleria in caso di vendita);
- Personale plurilingue per assistenza alle vendite;
- Ufficio Stampa e redazionali online;
- Photo gallery dell'esposizione;
- Servizio di vigilanza 7/7 - h24;
- Trasporto dalla sede di PassepARTout a Pero (MI) a Parigi ed eventuale rientro;
- Allestimento e smontaggio.

## CONDIZIONI

- Tutti possono partecipare all'evento senza distinzione di sesso, età o nazionalità.
- Non sono ammesse opere dotate di vetro o di materiali di fragile natura.
- Non saranno ammesse opere che contengano immagini indecorose o che offendano in qualche modo la dignità umana.
- Per i minori sarà necessaria l'autorizzazione di un genitore o di chi ne fa le veci.

**È possibile partecipare con una o più opere per artista.**

**Tutte le opere devono essere dotate di un'unica attaccaglia centrale a triangolo, adeguatamente fissata con chiodi o viti.** Per ogni opera presentata verrà realizzata una locandina personalizzata con nome dell'artista in mostra e dettaglio delle opere presentate.

L'opera deve essere libera da qualsiasi vincolo di esclusività da parte dell'artista o degli aventi diritti, per consentirne il pieno utilizzo da parte dell'organizzazione. Gli autori accettano, inoltre, che le immagini dei lavori inviati per l'esposizione possano essere proiettate durante l'esposizione e gli eventi ad essa collegati, oltre che sul web per esigenze di comunicazione e promozione.

Non è necessario che le opere siano inedite. Gli autori si assumono interamente la responsabilità relativa ai contenuti delle loro opere, compreso il rispetto della normativa italiana ed estera sul diritto d'autore e sulla privacy.

L'organizzatore può, in caso di forza maggiore, rinviare la mostra, modificare gli orari di apertura, escludere il pubblico. Può annullare la manifestazione o chiuderla prima della data prevista. In tutti i casi, le adesioni rimarranno interamente valide, compresi i pagamenti. La mostra verrà recuperata appena possibile, senza perdite da parte degli artisti.

## MODALITÀ E TERMINI DELL'ESPOSIZIONE

Il termine d'iscrizione è determinato dalla disponibilità degli spazi. Vista la grande richiesta, consigliamo di aderire quanto prima per non perdere l'opportunità di avvantaggiarsi di questo evento.

Ogni artista può esporre DAL VERO una o più opere. Dettagli sulle quote sono elencati di seguito.

### Le categorie ammesse sono:

- **Pittura e grafica** (olio, tempera, acrilico, collage, tecnica mista, polimaterico, pantone, ecc.)  
*Dimensioni massime: 80x80cm (cornice o listelli compresi)*
- **Fotografia** (paesaggistica, urbana, umanistica, di moda, sportiva, still life, ritratto artistico)  
*Dimensioni massime: 80x80cm (cornice o listelli compresi)*
- **Scultura** (di piccole dimensioni in legno, terracotta, gesso, bronzo, resina, ecc.)

### Quote di partecipazione

all'"Art3F - Salone Internazionale dell'Arte Moderna e Contemporanea Parigi - Porte de Versailles"

Segnare con una "X" la soluzione scelta

### Esposizione DAL VERO

- Sì, desidero partecipare con un'opera medio/piccola (80x80cm) corrispondendo la quota di € 500
- Sì, desidero partecipare con un pannello di misure 240x100cm (massimo due opere) corrispondendo la quota di € 900
- Sì, desidero partecipare con un pannello lato esterno di misure 240x100cm (massimo due opere) corrispondendo la quota di € 1000
- Sì, desidero partecipare con una scultura base massima di 30x30cm corrispondendo la quota di € 500
- Sì, desidero partecipare con due sculture base massima di 30x30cm corrispondendo la quota di € 900
- Sì, desidero avere una pagina personale sul catalogo ufficiale della fiera con 1 foto corrispondendo la quota di € 200
- Sì, desidero acquistare il catalogo ufficiale corrispondendo la quota di € 10 x n° ..... = €.....

### Presentando le opere

1. Titolo..... Tecnica ..... Mis.cm .....x..... Anno ..... Prezzo opera €.....
2. Titolo..... Tecnica ..... Mis.cm .....x..... Anno ..... Prezzo opera €.....
3. Titolo..... Tecnica ..... Mis.cm .....x..... Anno ..... Prezzo opera €.....
4. Titolo..... Tecnica ..... Mis.cm .....x..... Anno ..... Prezzo opera €.....
5. Titolo..... Tecnica ..... Mis.cm .....x..... Anno ..... Prezzo opera €.....

Di cui per ogni opera presentata invierà alla mail [info@passepartoutgallery.com](mailto:info@passepartoutgallery.com) adeguata immagine ai fini della pubblicazione digitale in formato **JPG**, 150 dpi, max 2Mb, **nominata** con nome e cognome dell'artista, titolo opera, data, tecnica, dimensioni (base x altezza) e allegando alla stessa e-mail **ricevuta pagamento**.

**\*ATTENZIONE** Per inviare file jpg "rinominati" con le informazioni richieste, è fondamentale che tale operazione venga effettuata da PC e non da telefono.

## SERVIZI EXTRA

Avvalendosi della collaborazione di critici d'arte qualificati, su richiesta, è possibile ottenere una critica professionale relativa alla poetica e all'operato dell'artista. È prevista una cartella di contenuti pari a circa 3500 battute (spazi inclusi).

Saggio critico corrispondendo la quota di € 300

### QUOTA D'ISCRIZIONE

La quota di iscrizione è da intendersi come contributo per l'attività dell'Associazione e a parziale copertura delle spese di organizzazione dell'esposizione.

La quota d'iscrizione non è rimborsabile e dovrà essere versata al momento dell'iscrizione sul Conto:

### Bonifico

IBAN: IT0200538732971000042730604

(\*\*Nota Bene: Ø equivale al numero "zero"; O è O di Otranto)

Swift/Bic BPMOIT22

intestato a: PassepARTout Associazione Artistico Culturale

Via Antonio Cechov 21 - 20151 MILANO

Causale: Quota associativa partecipazione

**Art3F PARIS 2024**

+ Nome e Cognome del partecipante all'evento.

**PayPal:** [passepartoutgallery@libero.it](mailto:passepartoutgallery@libero.it)

**Nessun'altra quota verrà richiesta all'artista partecipante**

## CONSEGNA DELLE OPERE

Le Opere andranno consegnate entro e non oltre il **15 gennaio 2024** a PassepARTout Associazione Artistico Culturale c/o UNAHOTELS Expo Fiera - Via Keplero 12, 20016 Pero (MI).

Le opere dovranno necessariamente essere munite di una singola attaccaglia triangolare posizionata sulla parte centrale superiore dell'opera (vedi tutorial illustrativo sotto riportato); non dovranno essere necessariamente dotate di cornice o di supporto metallico. Vi suggeriamo di imballarle con materiale che potrà essere riutilizzato per la spedizione, a carico del partecipante all'esposizione.

Le spese di trasporto per la consegna e per il rientro delle opere sono a carico dell'artista. Nessuna responsabilità verrà ascritta all'Organizzazione per furto o danneggiamenti alle Opere dovuti a trasporto e ad esposizione.

## RIENTRO





A fine esposizione le opere verranno consegnate a Mailboxes di Arese, che si occuperà di imballarle adeguatamente e contattare l'artista per il rientro. Sarà altresì possibile ritirarle a mano, previo accordo con la Direzione di PassepARTout.

### IMPORTANTE!

Le opere non ritirate entro 10 giorni dal termine dell'esposizione si riterranno donate all'Associazione.

Le opere potranno essere destinate alla vendita. Il prezzo di vendita verrà concordato direttamente con l'artista.

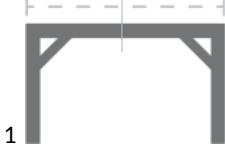
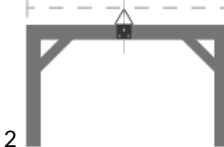
**Le opere non dotate di attaccaglia, come da regolamento, non verranno esposte.** Nel caso l'Associazione sia costretta ad intervenire sulle opere per applicare attaccaglie o per qualsiasi altra necessità causata dall'artista inadempiente, sarà richiesta la quota di **€50 per ogni opera in oggetto.**

Materiale			
Come fare			
	Individuare il centro	Posizionare l'attaccaglia	Fissare con chiodi e viti

## ADESIONE

<b>Il/La sottoscritto/a</b>		
<b>Nome :</b>	<b>Cognome:</b>	
<b>Nato/a:</b>	<b>Il:</b>	
<b>Residente in Via /P.zza</b>		
<b>Comune</b>	<b>Provincia</b>	<b>CAP</b>
<b>Telefono</b>	<b>e-mail</b>	
<b>Sito web</b>		
<b>Facebook</b>	<b>Instagram</b>	
<b>Nome d'arte (se diverso dal nome anagrafico)</b>		

### IL PARTECIPANTE DICHIARA

Di aver letto il regolamento e di impegnarsi a rispettarlo senza riserve, acconsentendo al trattamento dei propri dati personali in base al D.lgs. n. 196 del 30 giugno 2003 ("Codice in materia di protezione dei dati personali"), che prevede la tutela delle persone e di altri soggetti rispetto al trattamento dei dati personali. Secondo la normativa indicata, tale trattamento sarà improntato ai principi di correttezza, liceità e trasparenza e di tutela della riservatezza e dei diritti dei partecipanti.

Per accettazione del Regolamento e legge privacy data

Data .....

Firma .....